

# ПАСПОРТ

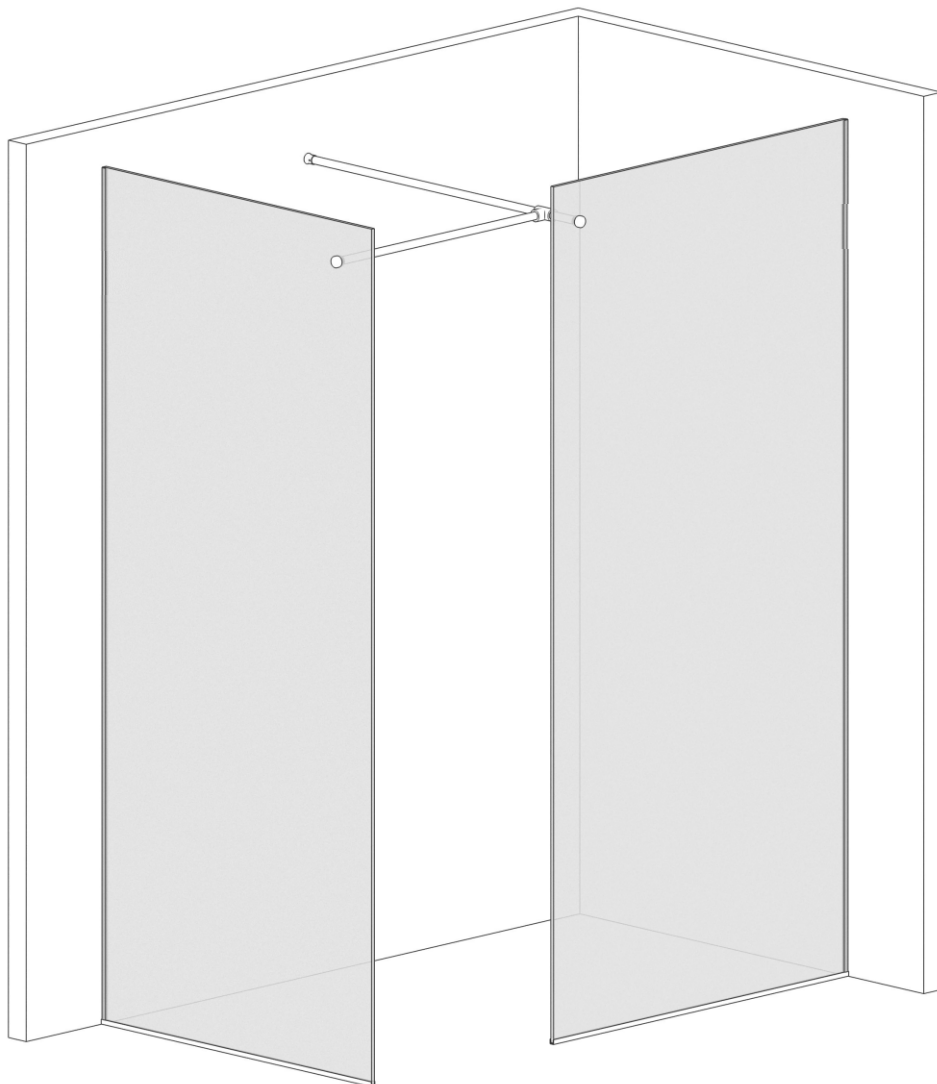

**led MIRROR    SHOWER box**  
інтер'єрні дзеркала та душові кабіни



# LANS

**Душова перегородка**

**Інструкція по монтажу**

**В інструкції наведений приклад монтажу  
лівого варіанта**

## **ШАНОВНИЙ ПОКУПЕЦЬ!**

Ми дякуємо Вам за придбання Душової kabіни ТМ Liberta та впевнені, що вона виправдає всі Ваші очікування.

Душова kabіна може використовуватися як в побутових, так і в комерційних умовах. У будь-якому випадку, її монтування буде простим та безпечним, а використання принесе задоволення і користь для здоров'я Вам та Вашій сім'ї.

Придбаний Вами виріб виготовлений відповідно до сучасних європейських технічних стандартів, відповідає необхідним будівельним і санітарним нормам, адаптовано для експлуатації в Україні.

Будь ласка, уважно ознайомтесь з цією інструкцією по монтуванню та експлуатації Душової kabіни, для забезпечення виробу максимально зручного та ефективного монтування, використання та обслуговування.

Компанія-виробник ТМ Liberta лишає за собою право не повідомляти користувача про внесення якісних змін до конструкції виробу.

Дякуємо за Ваш вибір!

### **УВАГА!**

Монтування Душової kabіни повинне виконуватись фахівцями з відповідною кваліфікацією та досвідом роботи з гартованим склом та скляними виробами.

Монтувальник повинен забезпечити власну безпеку під час роботи зі склом (захисні окуляри, рукавиці, відповідна одяг, тощо).

Торці та кути скла є найбільш вразливими ділянками. Категорично заборонено допускати найменші удари у ці ділянки під час монтування.

Перед початком монтування необхідно уважно ознайомитись з даною інструкцією та перевірити комплектність і цілісність виробу.

Компанія-виробник ТМ Liberta не несе відповідальності за дефекти, виявлені на вже встановлених виробках.

Перед монтуванням обов'язково перевірити, чи відповідає вигляд, розміри і колір виробу Вашим побажанням.

У випадку, якщо Душова kabіна доставлена з холодного середовища в тепле приміщення, монтаж проводити через деякий час, щоб виріб прийняв температуру приміщення.

Душова kabіна призначена для побутового використання усередині приміщення.

Елементи упаковки (пластикові куточки, металеві скріпки) можуть бути потенційно небезпечні для дітей, тому відразу ж після монтування Душової kabіни приберіть їх в недоступне для дітей місце.

Регулярно, з періодичністю не менше 1 раз у 6 місяців, проводьте зовнішній огляд душової kabіни, підтягніть усі кріплення. У випадку некоректної роботи будь якого механізму, негайно повідомте виробника зручним для вас засобом.

Довговічність та герметичність встановленої душової kabіни залежить від кваліфікації монтувальника та якістю виконаних ним робіт. Обов'язково, задля власної безпеки, після закінчення монтувальних робіт, вимагайте у монтувальника складання Акту виконаних робіт.

Компанія-виробник ТМ Liberta не несе будь якої відповідальності перед покупцем за якість виконаних робіт третьою стороною: послуги транспортування та вантажників, послуги монтування, клінінгу та інші послуги не пов'язані з компанією-виробником.

Дотримуйтесь умов гарантії.

### **ЗАБОРОНЕНО!**

Встановлювати Душову kabіну без використання захисних засобів власної безпеки (окуляри, рукавиці, одяг, взуття, тощо).

Встановлювати Душову kabіну на вулиці.

Використовувати Душову kabіну не за призначенням.

Чистити Душову kabіну абразивними і агресивними миючими засобами.

### **ПОВСЯКДЕННИЙ ДОГЛЯД.**

Використовуйте звичайні рідкі миючі засоби та м'яку тканину для прибирання Душової kabіни.

Заборонено користуватися миючими засобами, що містять ацетон, аміак, органічні розчинники та дезінфікуючими засобами що містять формальдегід.

Для поліровки і наведення блиску можна користуватися спеціально призначеними для цього засобами.

Осад і наліт, що залишаються від води, з поверхні kabіни краще видалити, змочивши м'яку тканину в теплом лимонному соці або оцті.

Металеві частини Душової kabіни легко протріть м'якою вовняною тканиною.

# Безпрофільна система монтажу

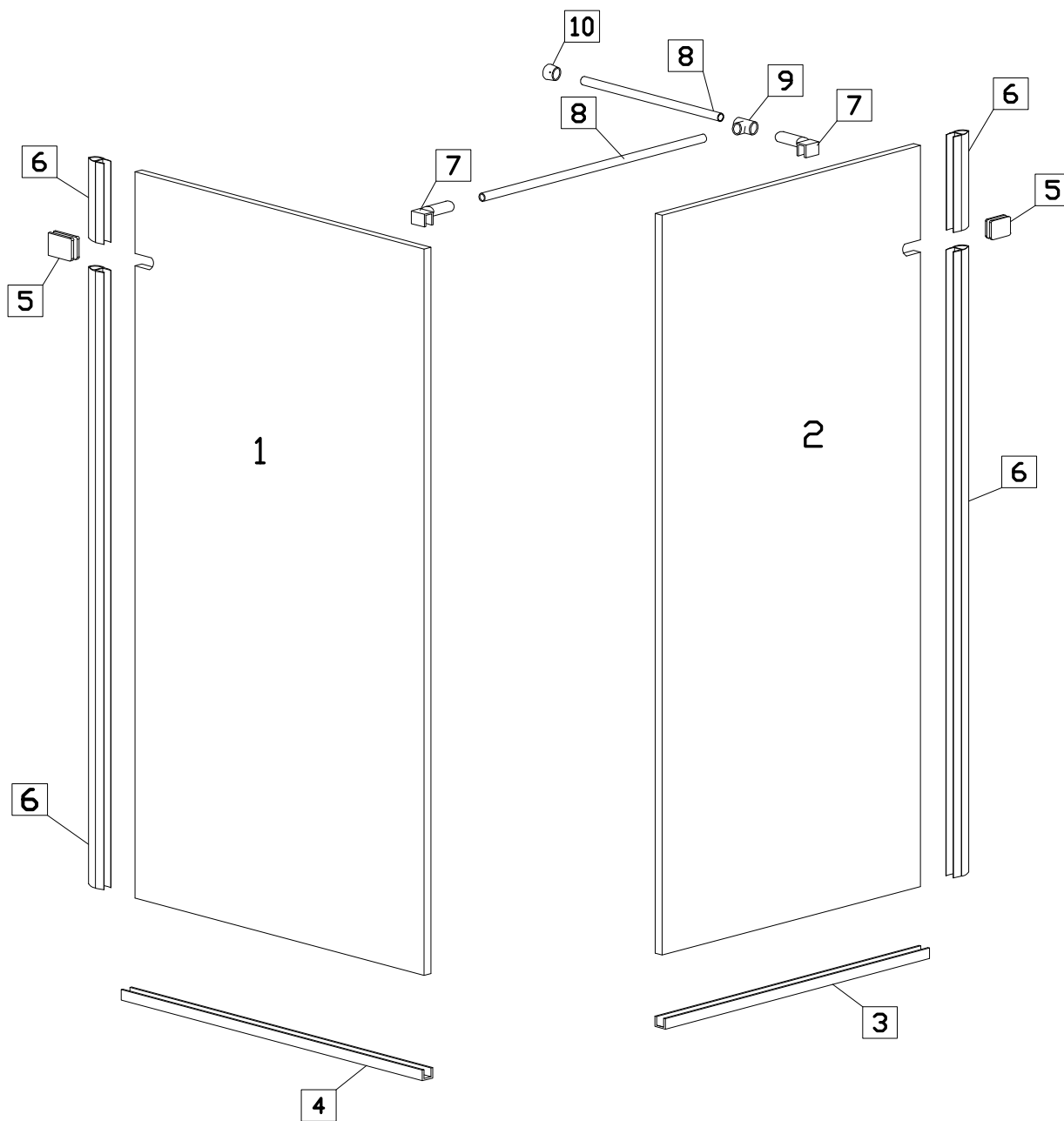

# Профільна система монтажу

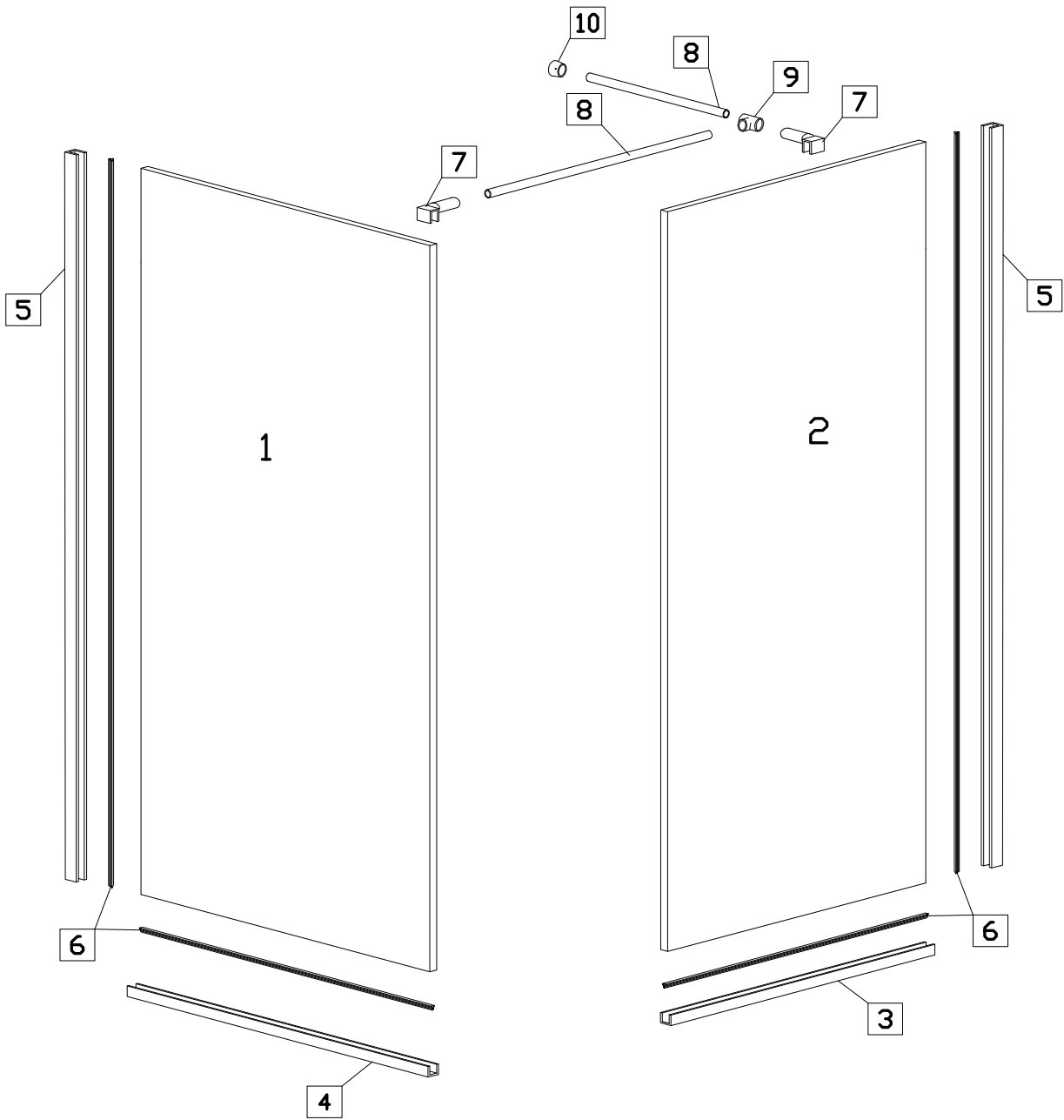

## СПЕЦИФІКАЦІЯ Душова перегородка LANS (безпрофільна система монтажу)

№	Позначення	Найменування	Шт
1		скло	1
2			1
3		профіль на підлогу (фронтальна стінка)	1
4		профіль на підлогу (бокова стінка)	1
5		кріплення стіна-скло	2
6		ущільнювач	4
7		кріплення скло- стабілізатор	2
8		стабілізатор	2
9		з'єднуювач стабілізатора	1
10		кріплення стіна- стабілізатор	1
11*		шпилька	2
12*		втулка	2
13*		шайба	2
14*		заглушка	2
15		дюбель 8x40	3
16		шуруп 4x40	3
17		дюбель 6x30	8
18		шуруп 3x30	8

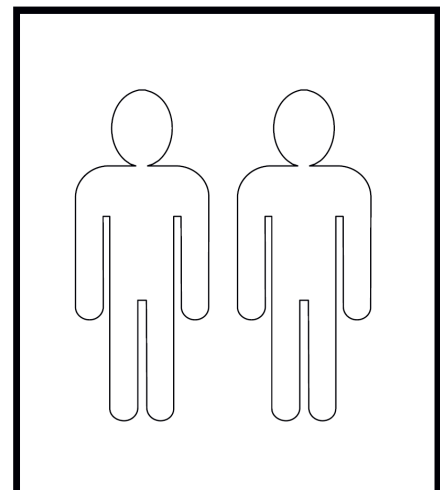
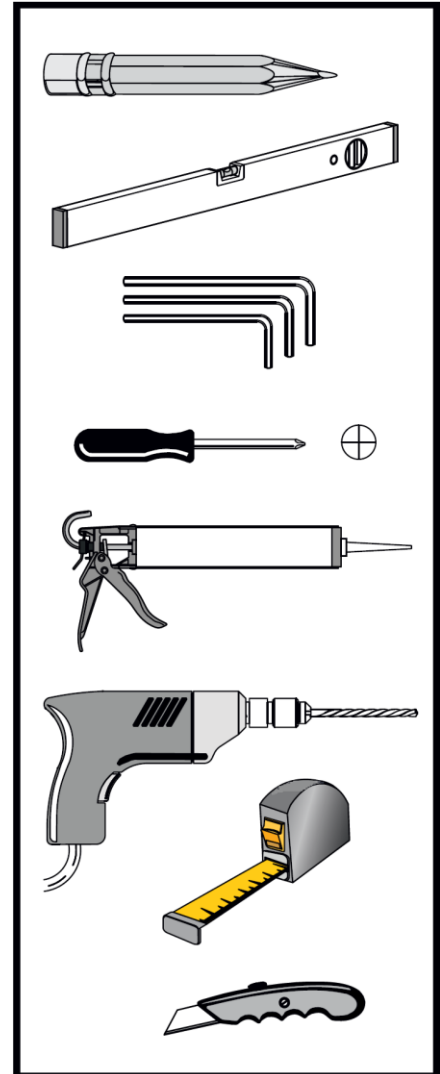

\* при купівлі виробу у даній комплектації

## СПЕЦИФІКАЦІЯ Душова перегородка LANS (профільна система монтажу)

№	Позначення	Найменування	Шт
1		скло	1
2			1
3	 h 12mm	профіль на підлогу (фронтальна стінка)	1
4	 h 12mm	профіль на підлогу (бокова стінка)	1
5	 h 17mm	профіль на стіну	2
6		ущільнювач профіля	4
7		кріплення скло- стабілізатор	2
8		стабілізатор	2
9		з'єднуювач стабілізатора	1
10		кріплення стіна- стабілізатор	1
11*		шпилька	2
12*		втулка	2
13*		шайба	2
14*		заглушка	2
15		дюбель 8x40	1
16		шуруп 4x40	1
17		дюбель 6x30	22
18		шуруп 3x30	22

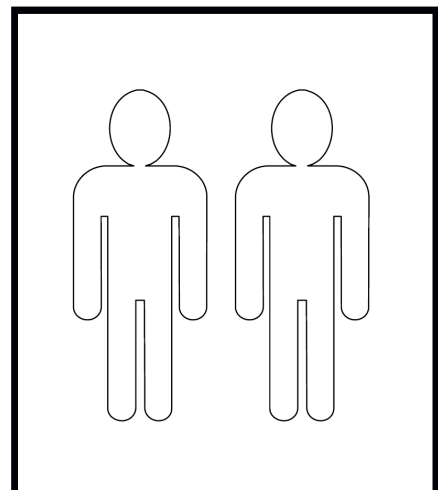
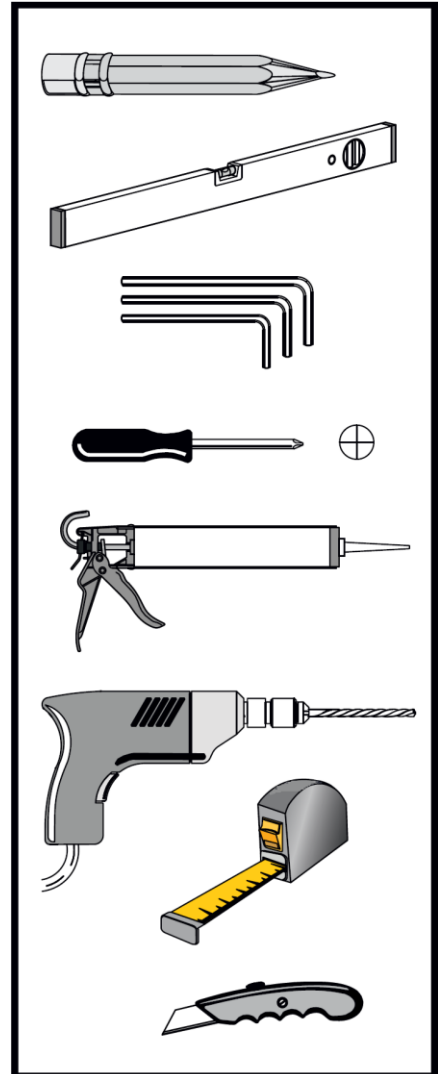

\* при купівлі виробу у даній комплектації

## 1. Встановлення на підлогу профіля бокової стінки.

1.1. Визначте підлоговий профіль бокової стінки №4. Його довжина дорівнює ширині бокової стінки, що вказана у назві. Наприклад, якщо ви придбали душову перегородку з назвою *Душова перегородка Liberta «LANS» прозора, 1200 (550) R, стінка 800, тримач накидний, h 2000* - це означає, що довжина профіля на підлогу бокової стінки дорівнює 800мм.

1.2. Визначте відстань розміщення зовнішньої сторони підлогового профіля бокової стінки №4 від стіни. Ця відстань дорівнює ширині вхідної групи, що вказана у назві. Наприклад, якщо ви придбали душову перегородку з назвою *Душова перегородка Liberta «LANS» прозора, 1200 (550) R, стінка 800, тримач накидний, h 2000* - це означає, що відстань від стіни до зовнішньої сторони підлогового профіля бокової стінки №4 дорівнює 1200мм. Притисніть підлоговий профіль до стіни під прямим кутом (мал. 1).

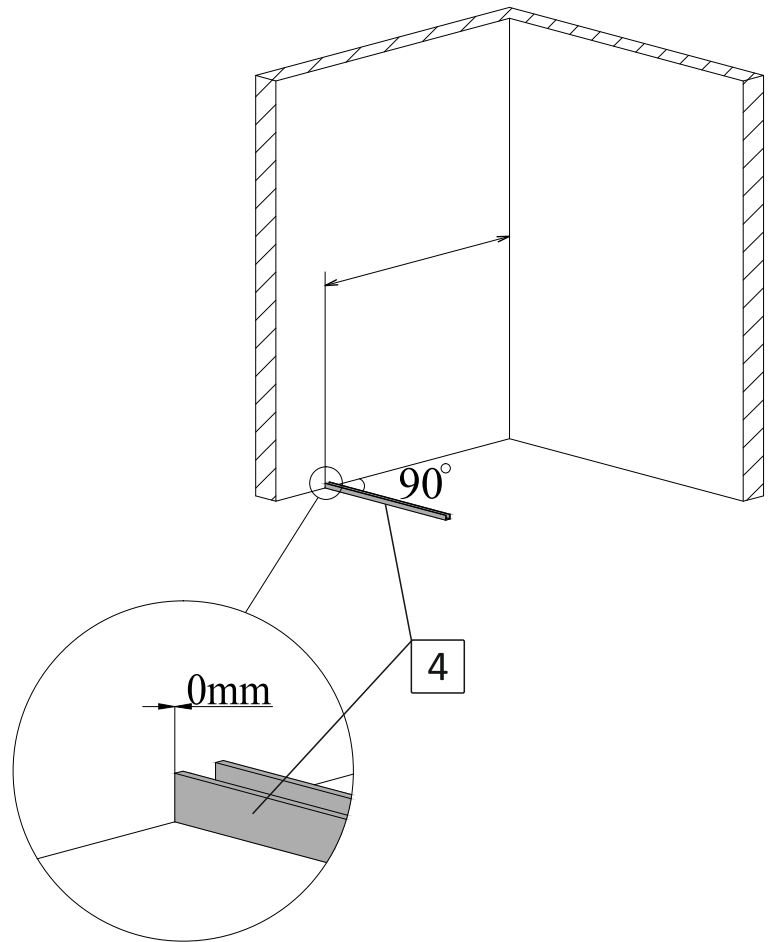

мал. 1  
(вигляд спереду)

1.3. Відмітьте положення профіля №4 на підлозі крізь отвори на ньому (мал. 2).

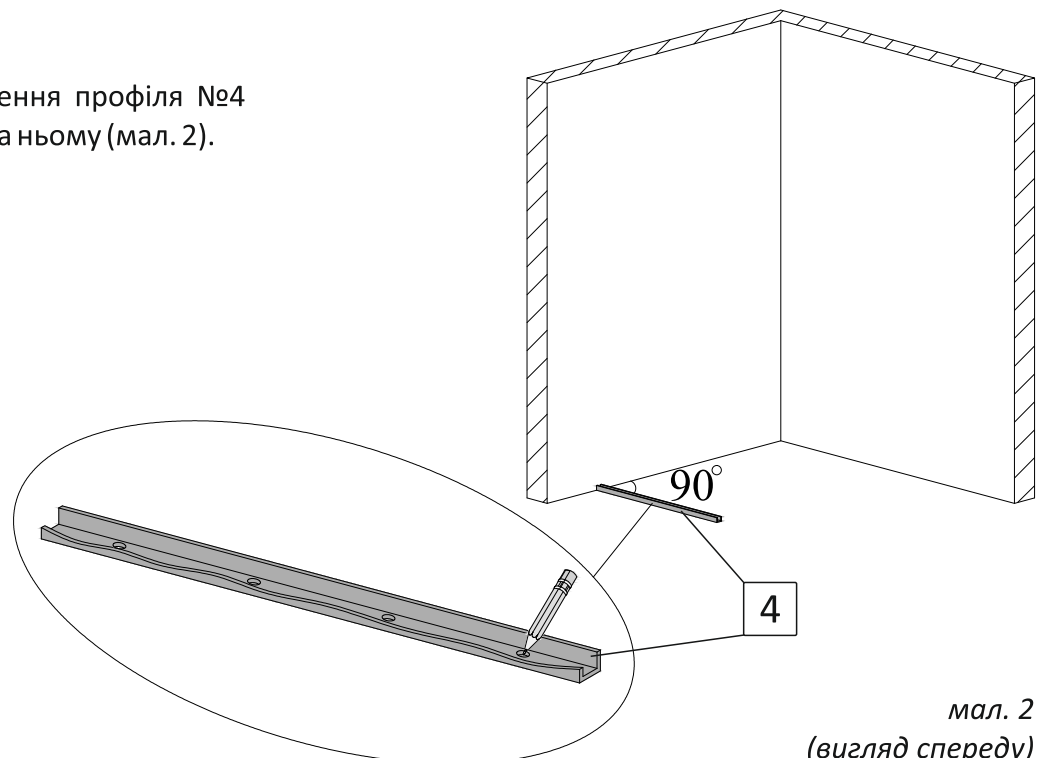

мал. 2  
(вигляд спереду)



1.4. Виконайте свердління отворів у підлозі діаметром 6мм. Вставте в підготовлені отвори дюбелі №17 (мал. 3).

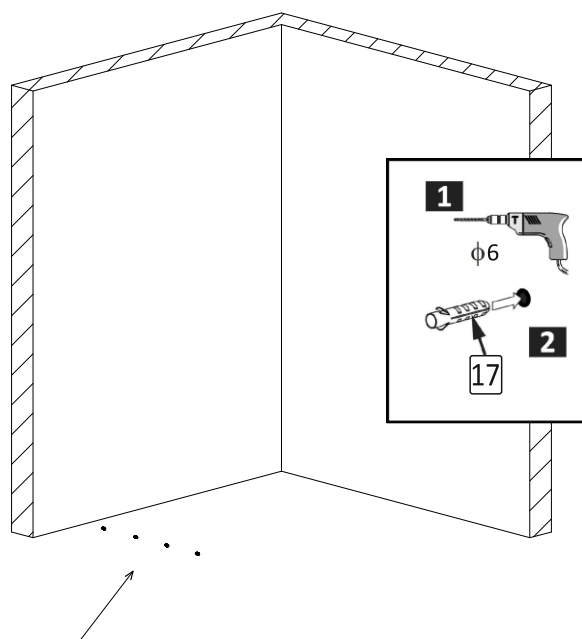

мал. 3  
(вигляд спереду)

1.5. Нанесіть на нижню сторону профіля прозорий силікон. За допомогою шурупів №18 закріпіть профіль до підлоги (мал. 4).

1.6. При монтуванні душової перегородки на піддон, профіль необхідно приклеїти до піддона прозорим силіконом.

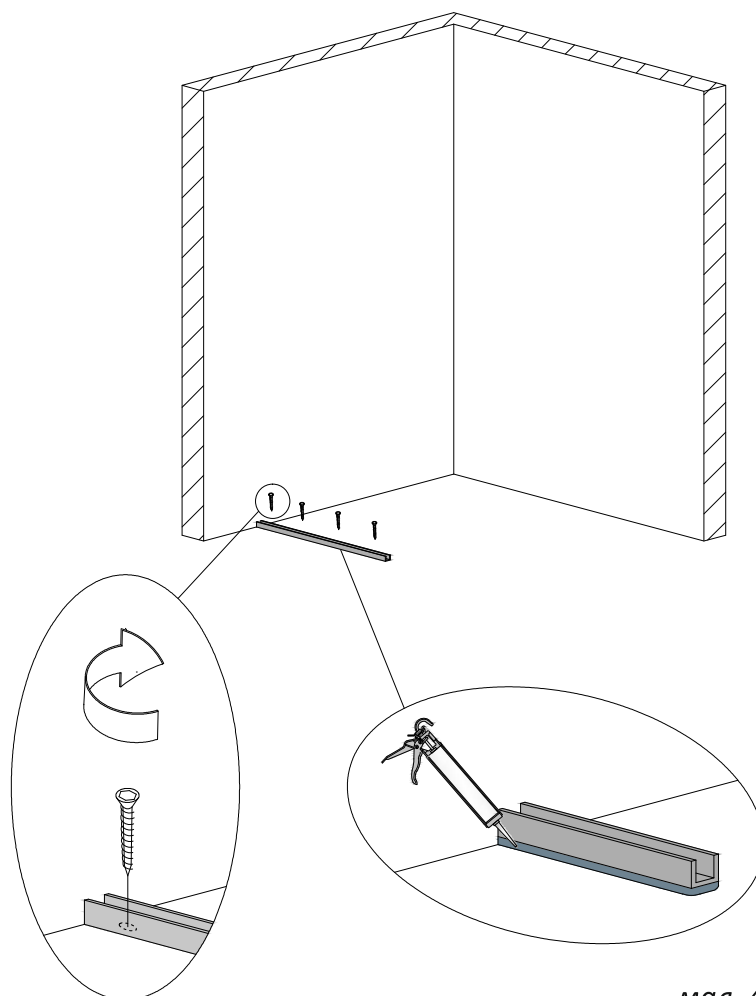

мал. 4  
(вигляд спереду)

## 2. Встановлення на підлогу профіля фронтальної стінки.

2.1. Визначте відстань розміщення зовнішньої сторони підлогового профіля фронтальної стінки №3 від стіни. Ця відстань дорівнює ширині бокової стінки, що вказана у назві. Наприклад, якщо ви придбали душову перегородку з назвою *Душова перегородка Liberta «LANS» прозора, 1200 (550) R, стінка 800, тримач накідний, h 2000* - це означає, що відстань від стіни до зовнішньої сторони підлогового профіля фронтальної стінки №3 дорівнює 800мм. Притисніть підлоговий профіль до стіни під прямим кутом (мал. 5).

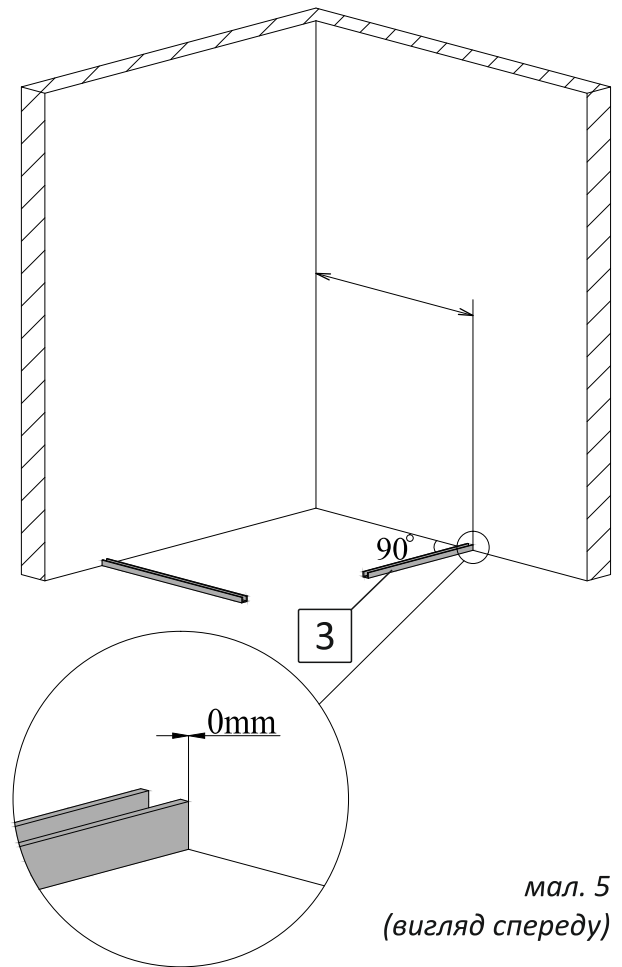

мал. 5  
(вигляд спереду)

2.2. Відмітьте положення профіля №3 на підлозі крізь отвори на ньому (мал. 6).

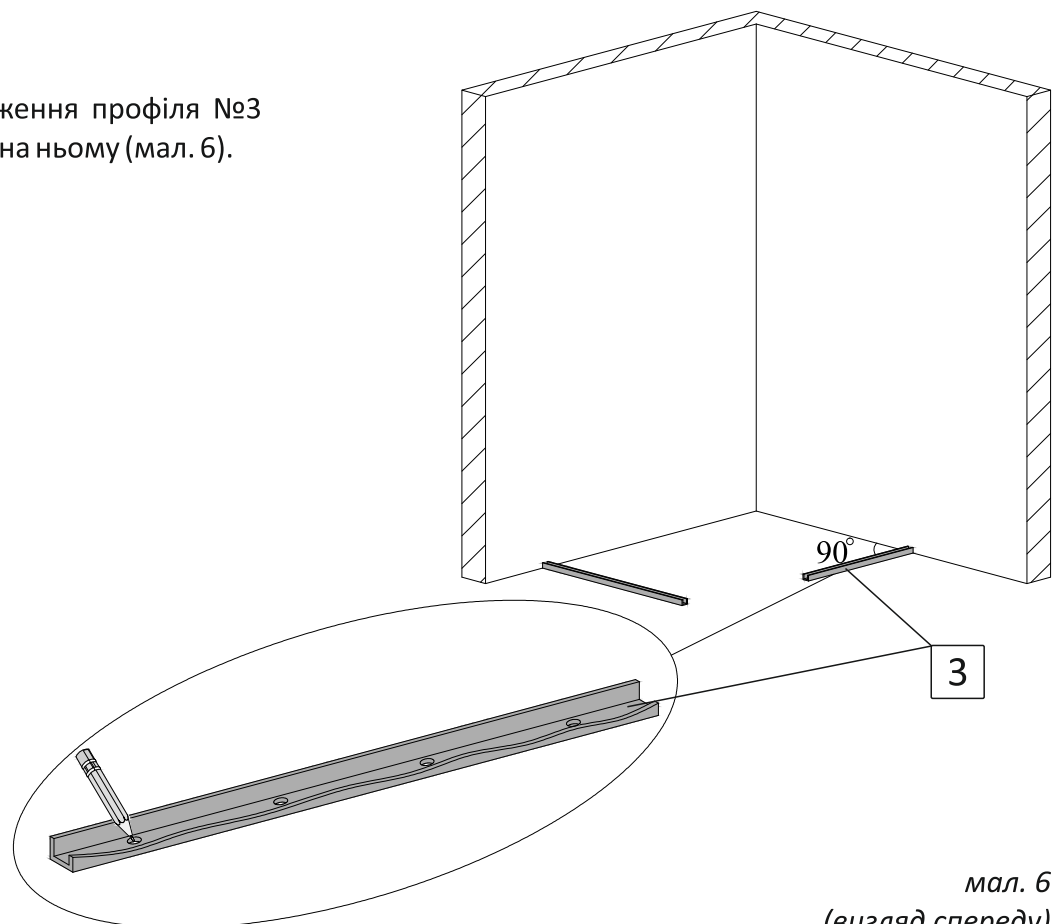

мал. 6  
(вигляд спереду)

2.3. Виконайте свердління отворів у підлозі діаметром 6мм. Вставте в підготовлені отвори дюбелі №17 (мал. 7).

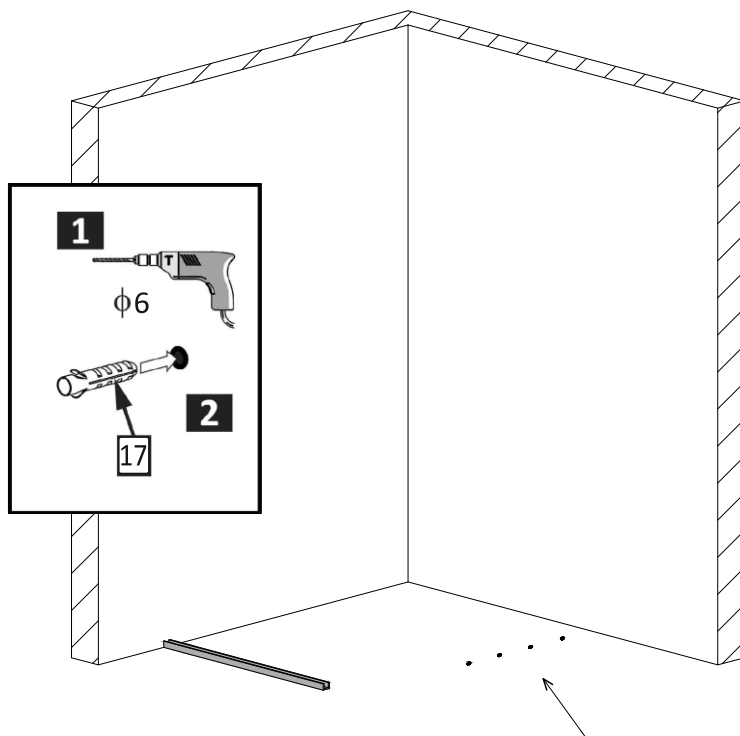

мал. 7  
(вигляд спереду)

2.4. Нанесіть на нижню сторону профіля прозорий силікон. За допомогою шурупів №18 закріпіть профіль до підлоги (мал. 8).

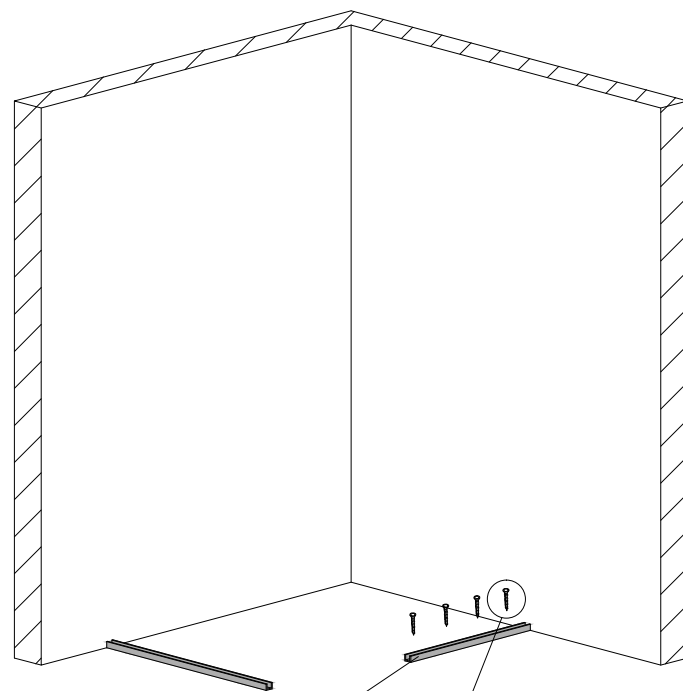

2.5. При монтуванні душової перегородки на піддон, профіль необхідно приклеїти до піддона прозорим силіконом.

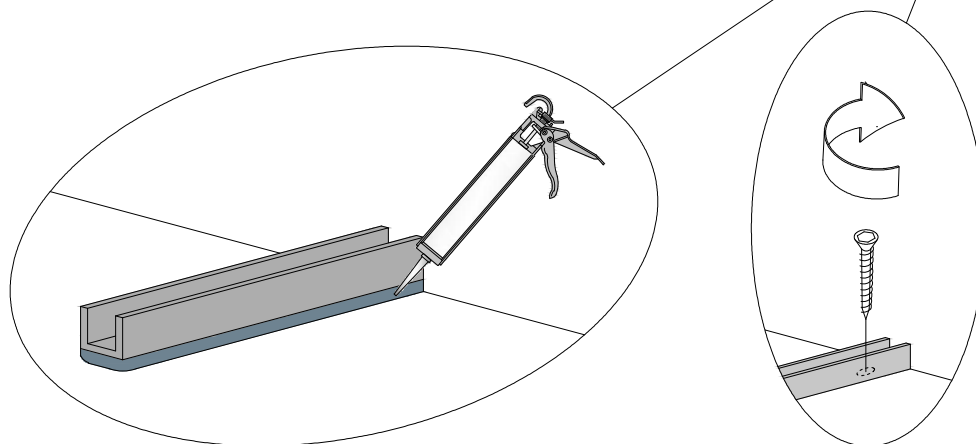

мал. 8  
(вигляд спереду)

### 3. Встановлення кріплення стіна скло.

(безпрофільна система монтажу)

3.1. Визначте бокову стінку придбаної душової перегородки. Її ширина дорівнює ширині бокової стінки (вказана у назві) мінус 6 (шість). Наприклад, якщо ви придбали душову перегородку з назвою *Душова перегородка Liberta «LANS» прозора, 1200 (550) R, стінка 800, тримач накидний, h 2000* - це означає, що ширина скла бокової стінки становить 794мм (800-6=794).

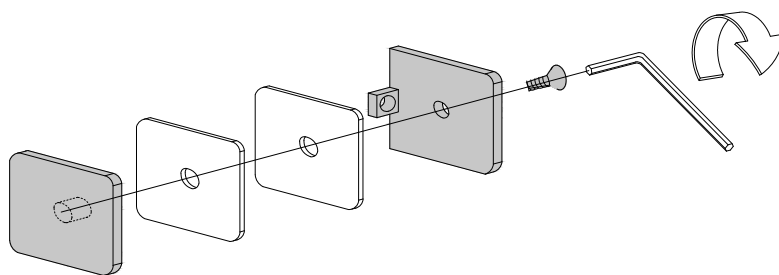

3.2. За допомогою 6-гранного ключа розберіть одне кріплення стіна-скло №5 (мал. 9).

мал. 9

3.3. Встановіть скло бокової стінки у профіль №4, що на підлозі. Притисніть до стіни. При допомозі рівня, забезпечте **виключно вертикальне!** положення скла (мал. 10).

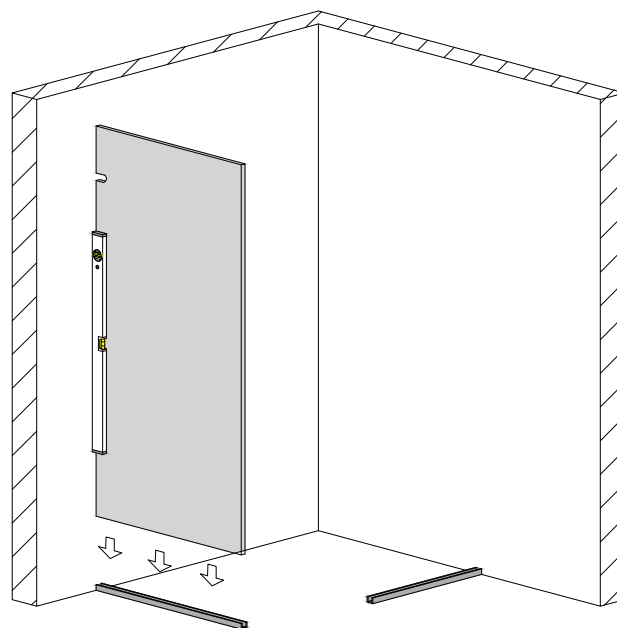

мал. 10  
(вигляд спереду)

3.4. З внутрішньої сторони скла, посередині вирізу, притисніть кріплення стіна-скло №5. Відмітьте місце його встановлення на стіні (мал. 11).

Відставте скло у сторону.

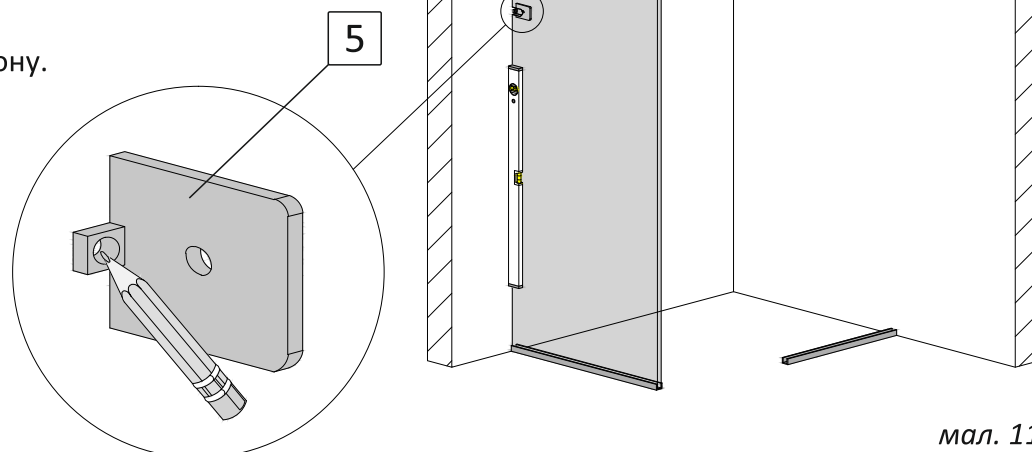

мал. 11  
(вигляд спереду)

3.5. Виконайте свердління отвору у стіні діаметром 8мм. Вставте в отвір дюбель №15 (мал. 12).

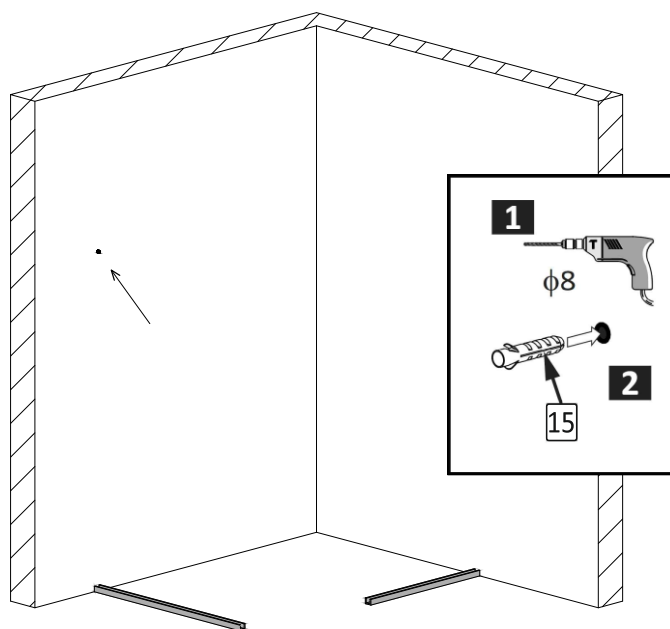

мал. 12  
(вигляд спереду)

3.6. Закріпіть кріплення №5 до стіни шурупом №16 (мал. 13).

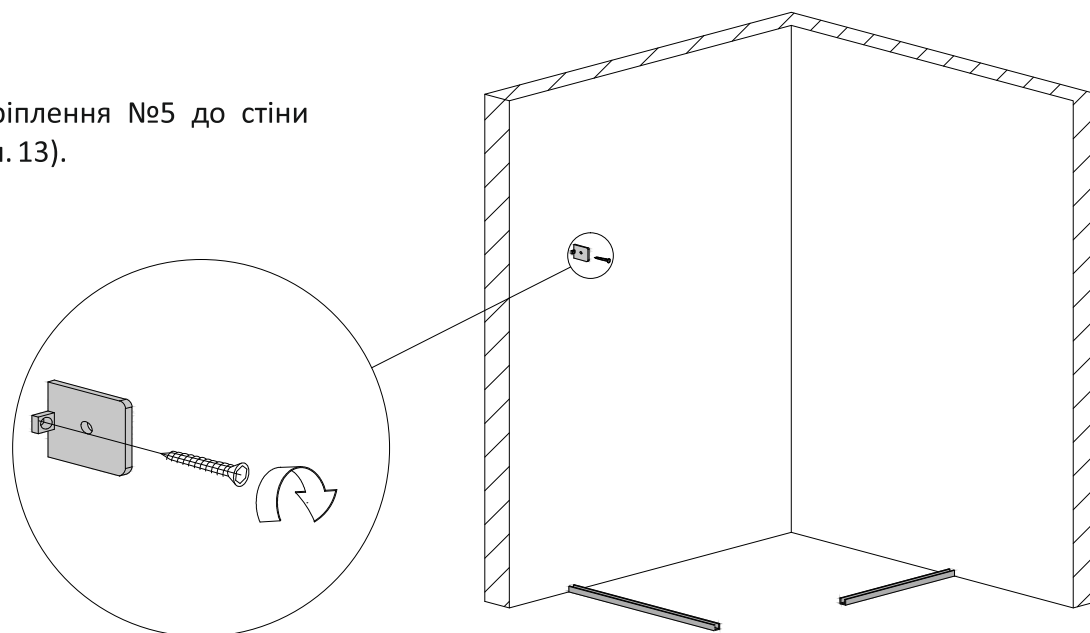

мал. 13  
(вигляд спереду)

3.7. За допомогою 6-гранного ключа розберіть друге кріплення стіна-скло №5 (мал. 14).

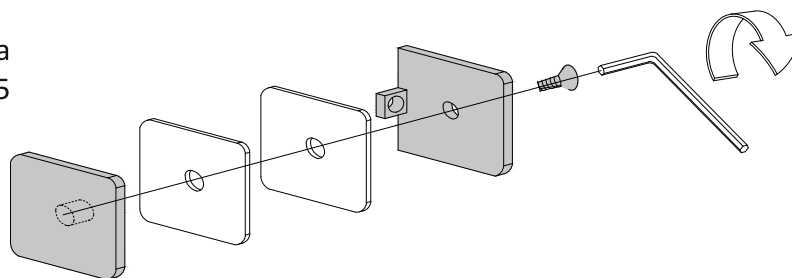

мал. 14

3.8. Встановіть скло фронтальної стінки у профіль №3, що на підлозі. Притисніть до стіни. При допомозі рівня, забезпечте **виключно вертикальне!** положення скла (мал. 15).

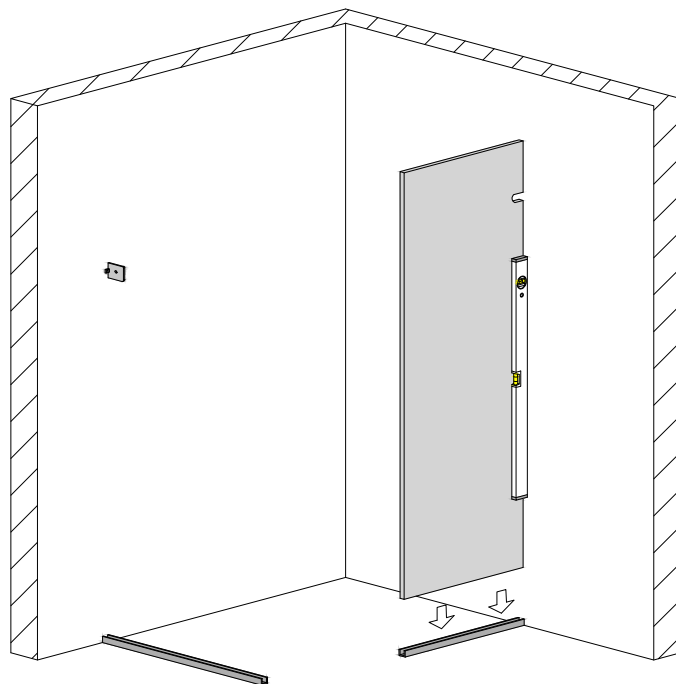

мал. 15  
(вигляд спереду)

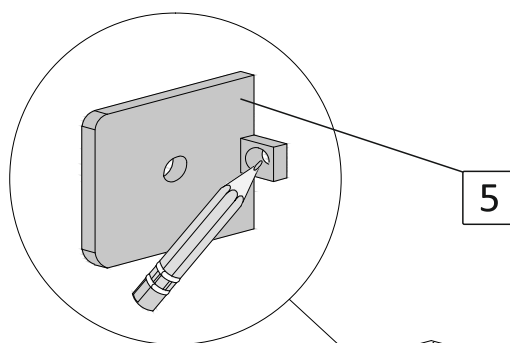

3.9. З внутрішньої сторони скла, посередині вирізу, притисніть кріплення стіна-скло №5. Відмітьте місце його встановлення на стіні (мал. 16).

Відставте скло у сторону.

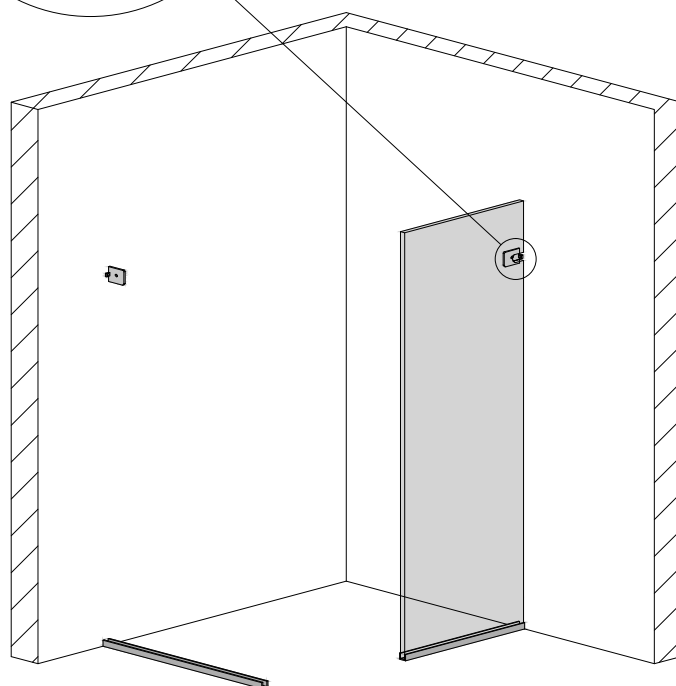

мал. 16  
(вигляд спереду)

3.10. Виконайте свердління отвору у стіні діаметром 8мм. Вставте в отвір дюбель №15 (мал.17).

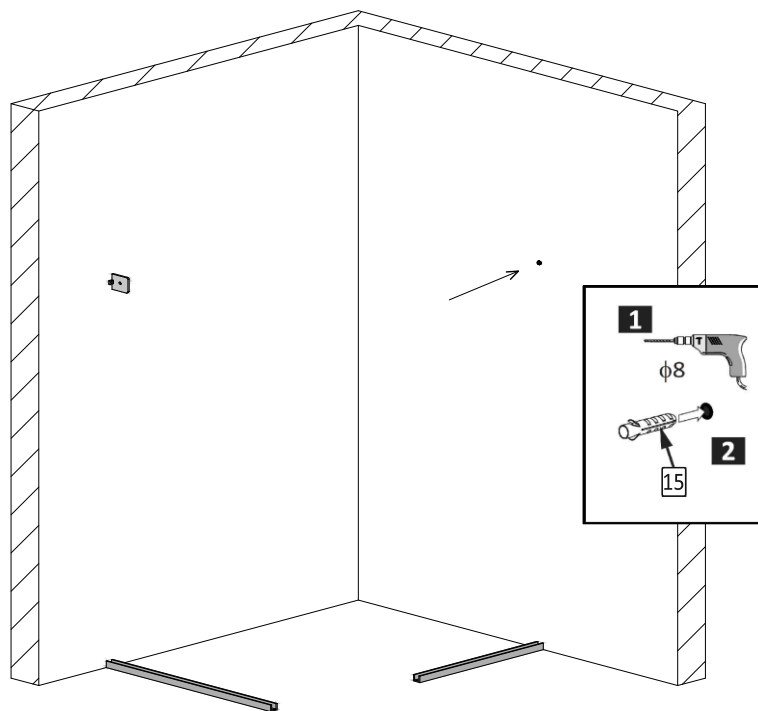

мал. 17  
(вигляд спереду)

3.11. Закріпіть кріплення №5 до стіни шурупом №16 (мал. 18).

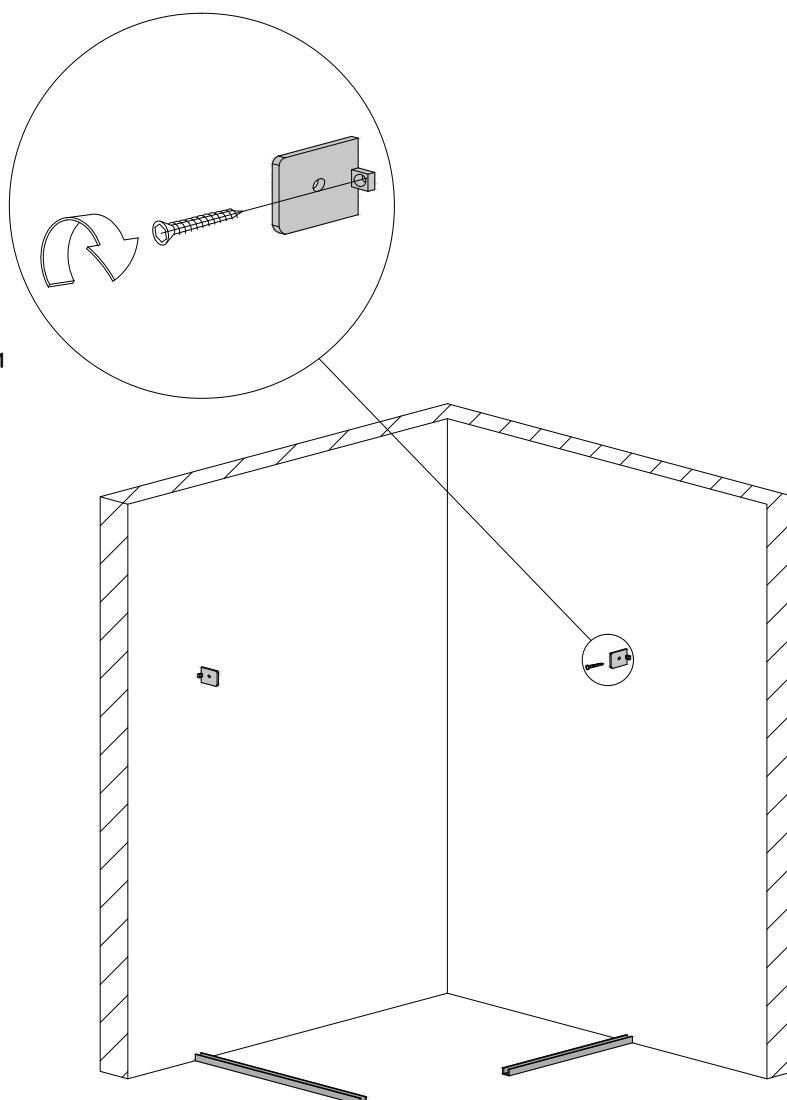

мал. 18  
(вигляд спереду)

## 4. Встановлення бокової стінки.

(безпрофільна система монтажу)

4.1. Підріжте канцелярським ножем ущільнювач №6 таким чином, щоб він щільно прилягав знизу до верхнього краю встановленого на підлозі профіля №4 (усередину профіля ущільнювач не має заходити), а зверху – до нижнього краю встановленого кріплення №5 (мал. 19).

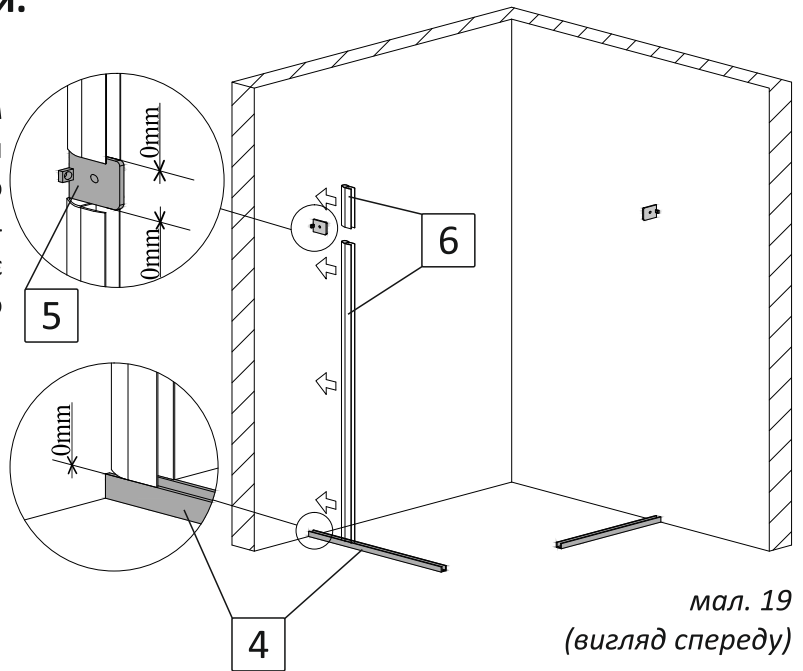

мал. 19  
(вигляд спереду)

4.2. Одягніть цей ущільнювач на торець скла зі сторони стіни. Залиште відступ до нижнього краю скла 8мм (мал. 20).

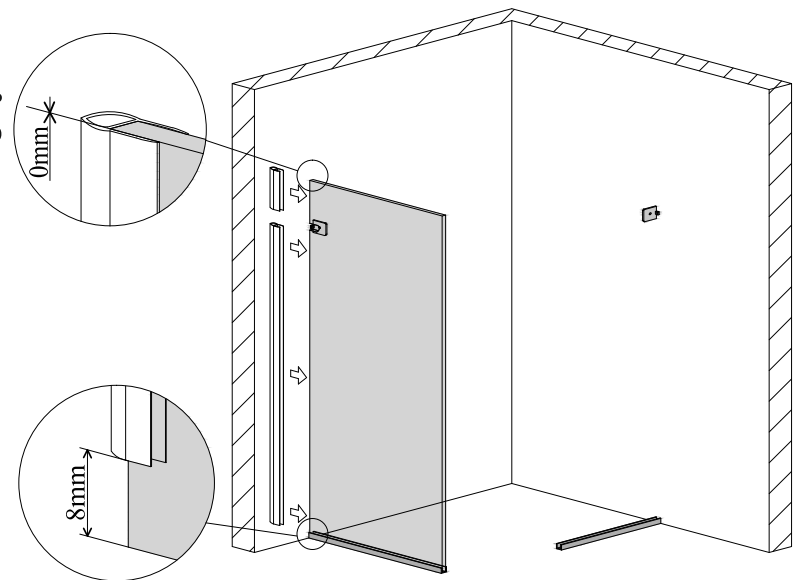

мал. 20  
(вигляд спереду)

4.3. Усередину встановленого підлогового профіля №4 нанести суцільний шар прозорого силікону (мал. 21).

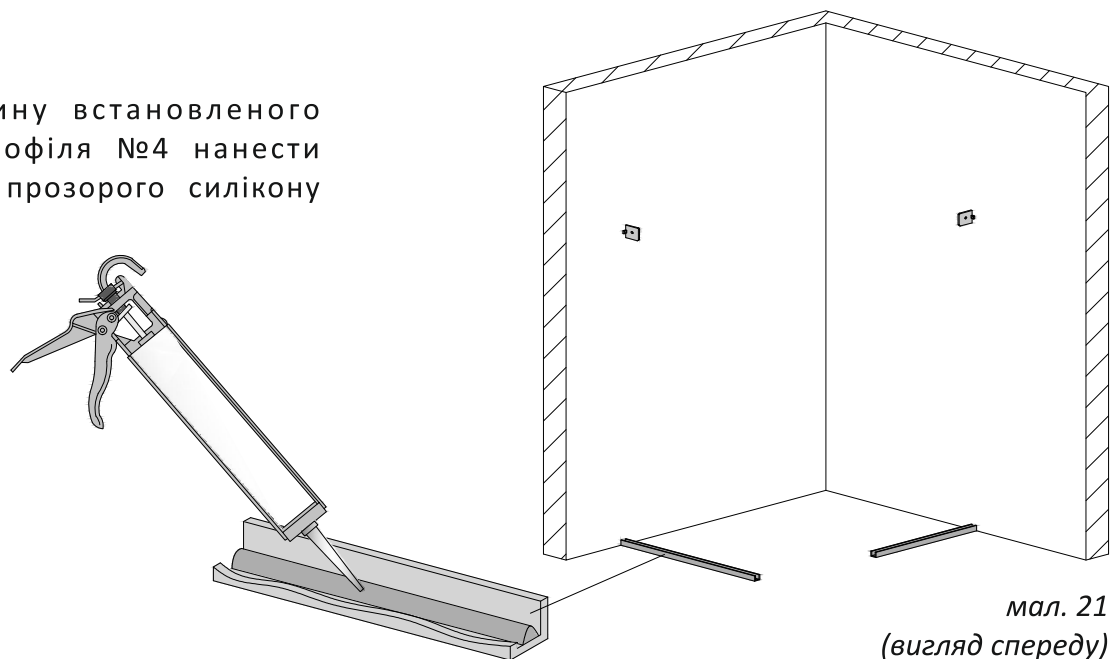

мал. 21  
(вигляд спереду)



4.4. Вставте скло у підлоговий профіль №4. Притисніть до стіни та зафіксуйте кріпленням №5. Зовнішній торець скла має бути в один рівень з профілем на підлозі (мал. 22).

4.5. Для запобігання можливого протікання, рекомендуємо з внутрішньої сторони душової kabіни за допомогою прозорого силікону зробити герметизацію стика між ущільнювачами №6 на склі та стіною до якої вони прилягають. Герметизацію стика виконати по всій висоті душової kabіни.

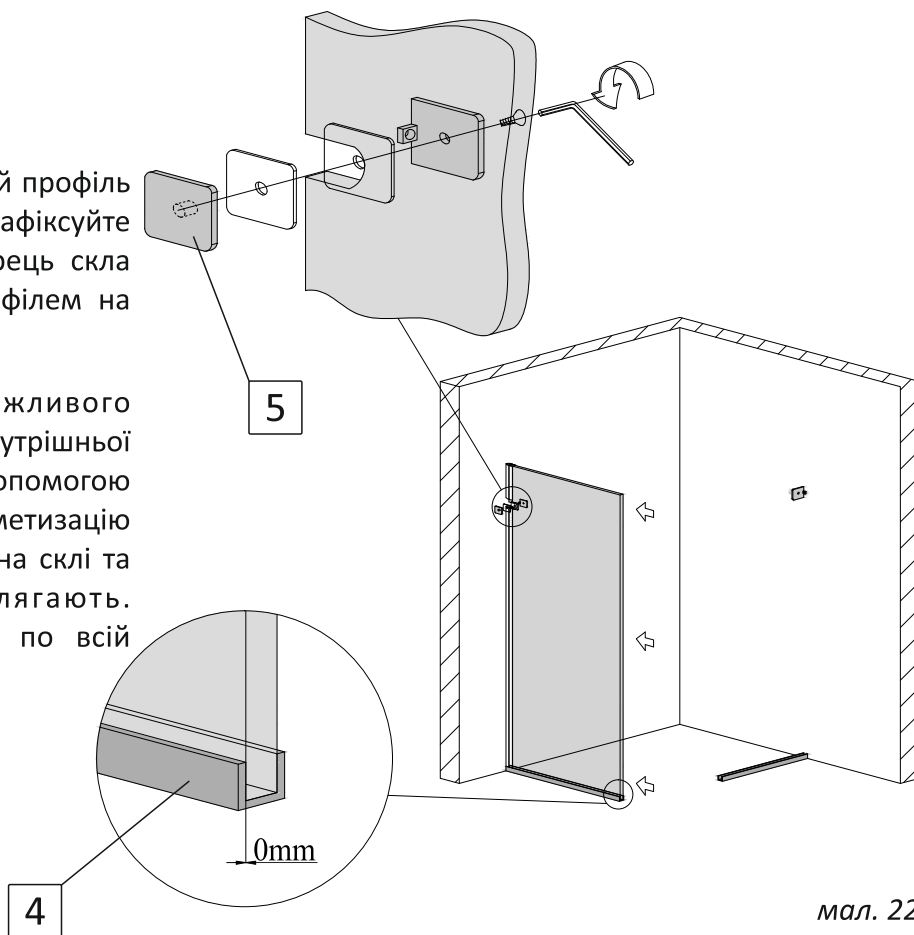

мал. 22  
(вигляд спереду)

#### 4\*. Встановлення бокової стінки. (профільна система монтажу)

4.1.\* Визначте бокову стінку придбаної душової перегородки. Її ширина дорівнює ширині бокової стінки (вказана у назві) мінус 6 (шість). Наприклад, якщо ви придбали душову перегородку з назвою *Душова перегородка Liberta «LANS» прозора, 1200 (550) R, стінка 800, тримач накидний, h 2000* - це означає, що ширина скла бокової стінки становить 794мм ( $800-6=794$ ).

4.2.\* Профіль на стіну №5 притисніть до стіни та до профіля на підлозі №4. За допомогою рівня забезпечте **виключно вертикальне положення!** Відмітьте його положення на стіні крізь отвори на ньому (мал. 19a\*).

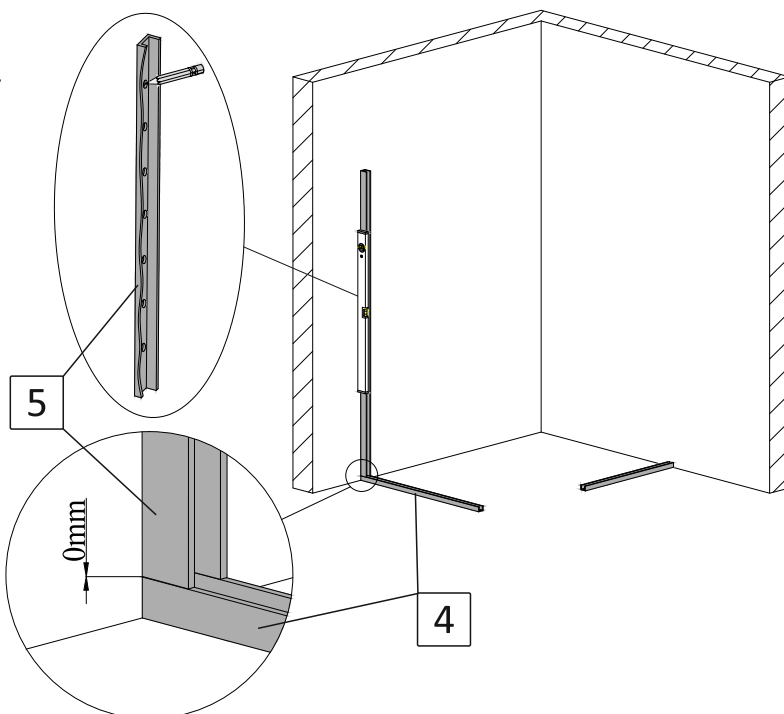

мал. 19a\*  
(вигляд спереду)

4.3.\* Виконайте свердління отворів у стіні діаметром 6мм. Вставте в підготовлені отвори дюбелі 17 (мал. 196\*).

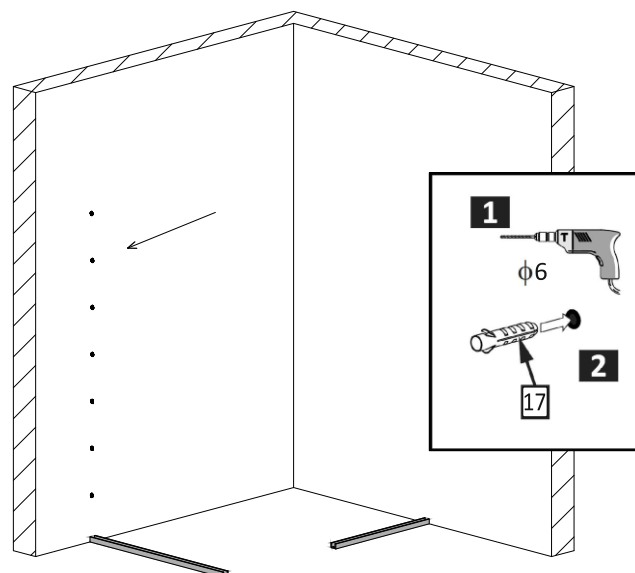

мал. 196\*  
(вигляд спереду)

4.4.\* Нанесіть на нижню сторону профіля, що прилягає до стіни, прозорий силікон. За допомогою шурупів №18 закріпіть профіль до стіни (мал. 19в\*).

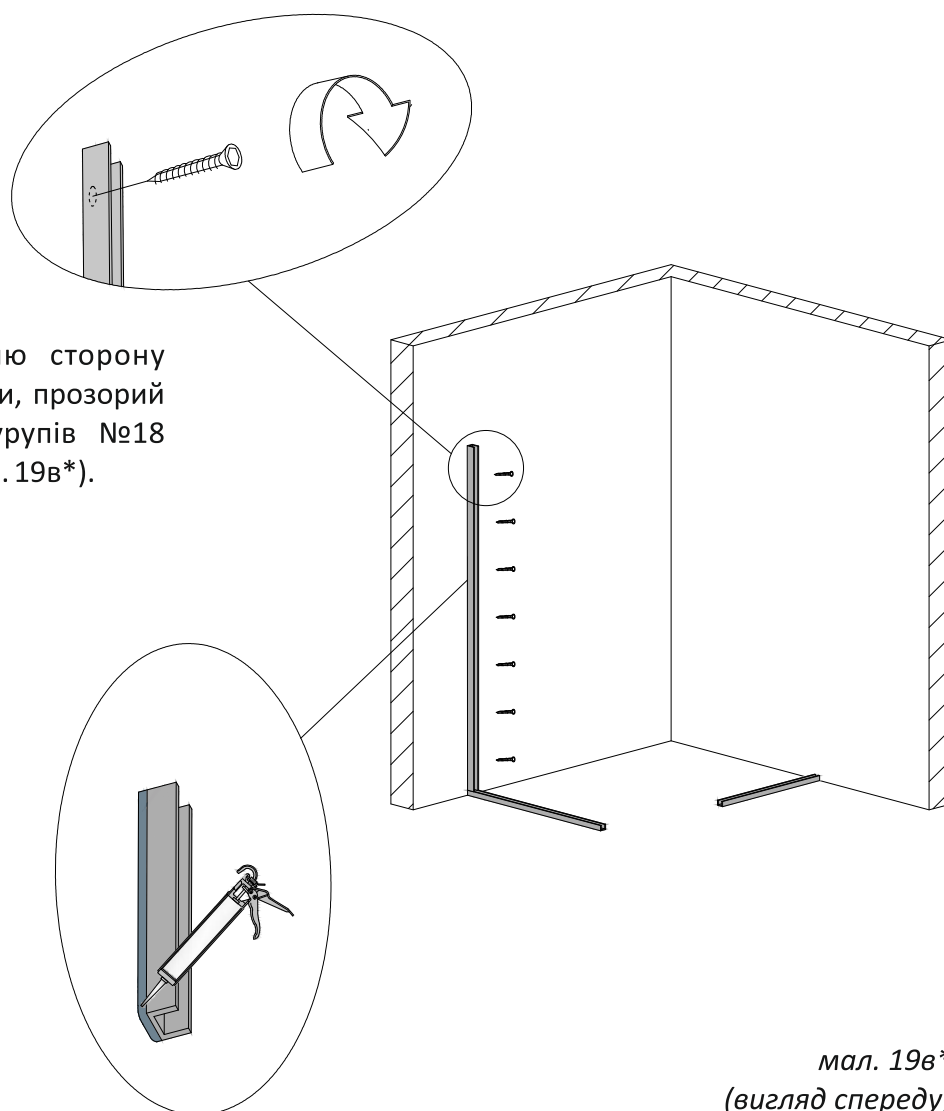

мал. 19в\*  
(вигляд спереду)

4.5.\* Усередину встановлених профілей №4 та №5 нанесіть суцільний шар прозорого силікону. Кількість силікону має бути такою, щоб при встановленні скла у профілі, силікон заповнив усі можливі порожнечі між склом та профілями (мал. 20\*).

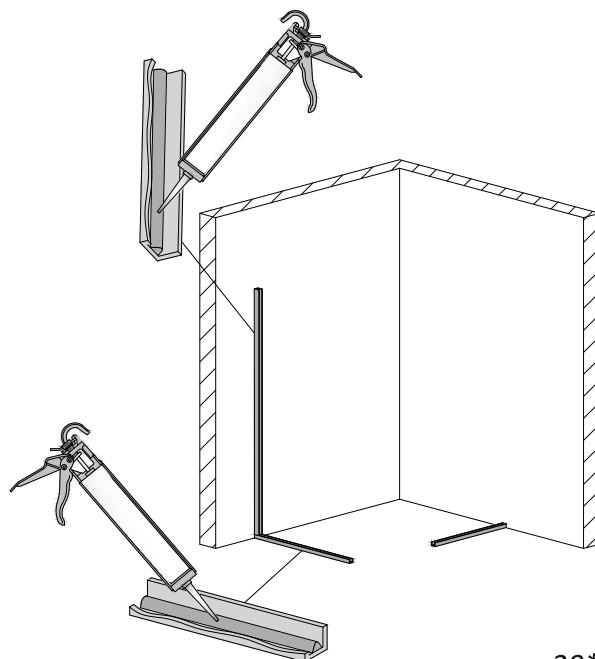

мал. 20\*  
(вигляд спереду)

4.6.\* Вставте скло у профілі №4 та №5. Притисніть до стіни. Зовнішній торець скла має бути в один рівень з профілем на підлозі (мал. 21\*).

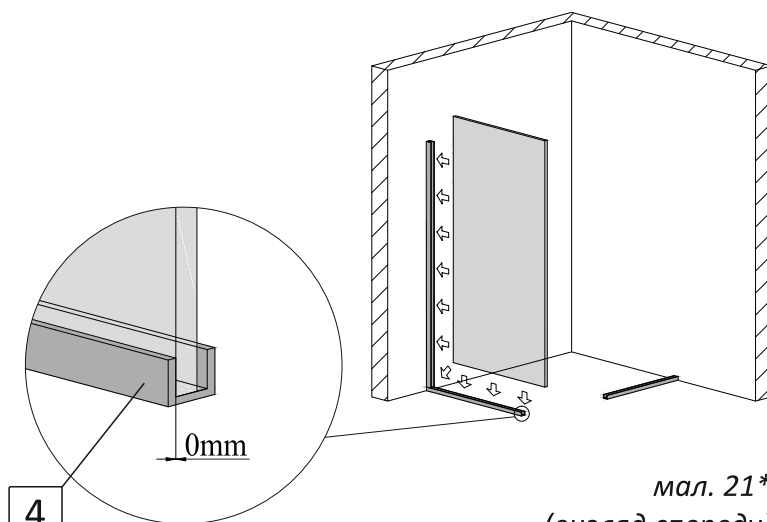

мал. 21\*  
(вигляд спереду)

4.7.\* Надійно зафіксуйте положення скла у профілях ущільнювачем №6 з внутрішньої сторони кабіни по всій довжині профілей (мал. 22\*).

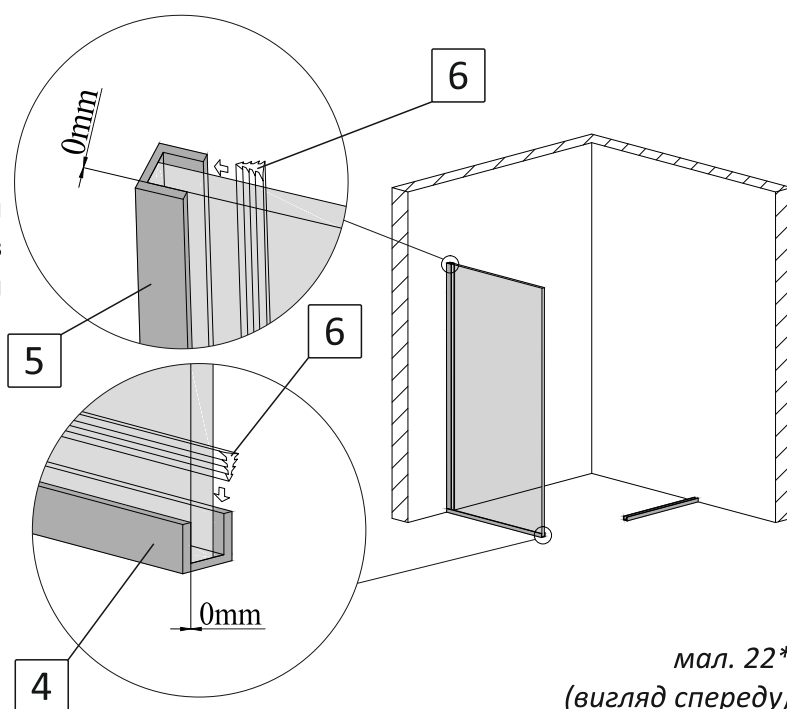

мал. 22\*  
(вигляд спереду)

## 5. Встановлення фронтальної стінки.

(безпрофільна система монтажу)

5.1. Підріжте канцелярським ножем ущільнювач №6 таким чином, щоб він щільно прилягав знизу до верхнього краю встановленого на підлозі профіля №3 (усередину профіля ущільнювач не має заходити), а зверху – до нижнього краю встановленого кріплення №5 (мал. 23).

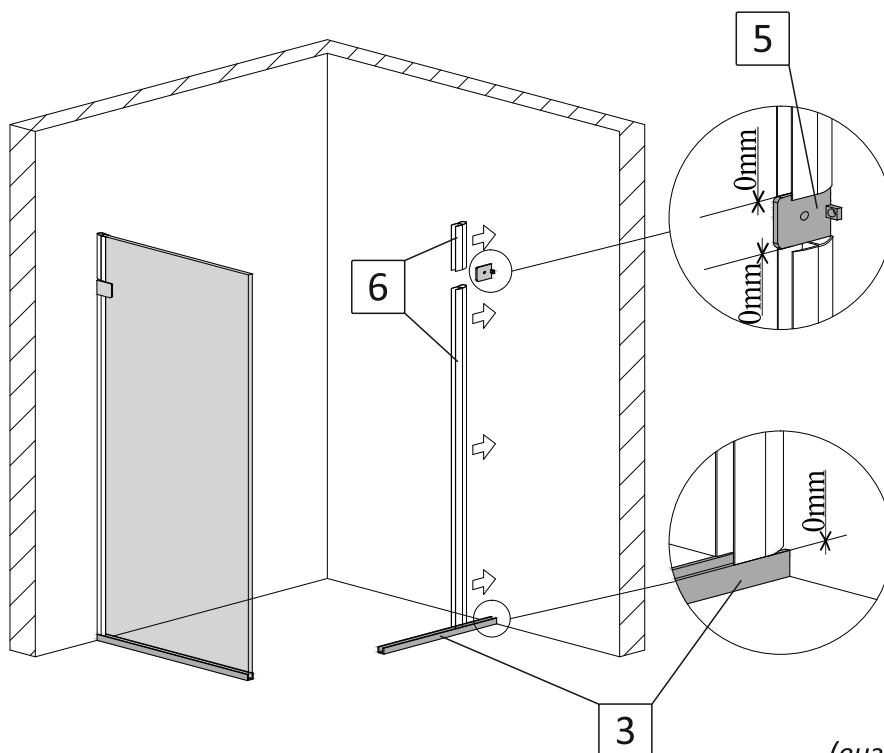

мал. 23  
(вигляд спереду)

5.2. Одягніть цей ущільнювач на торець скла зі сторони стіни. Залиште відступ до нижнього краю скла 8мм (мал. 24).

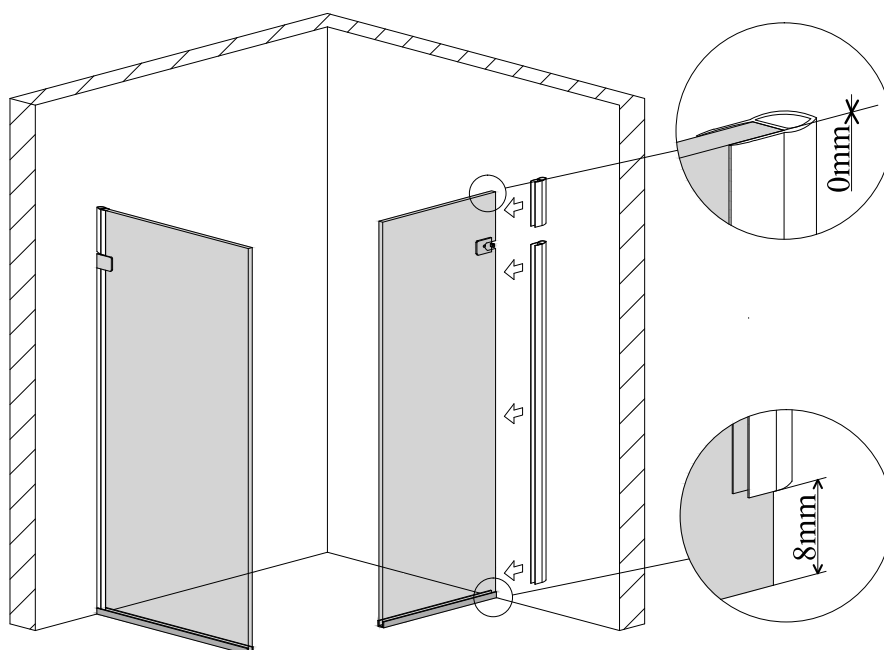

мал. 24  
(вигляд спереду)

5.3. Усередину встановленого підлогового профіля №3 нанести суцільний шар прозорого силікону (мал. 25).

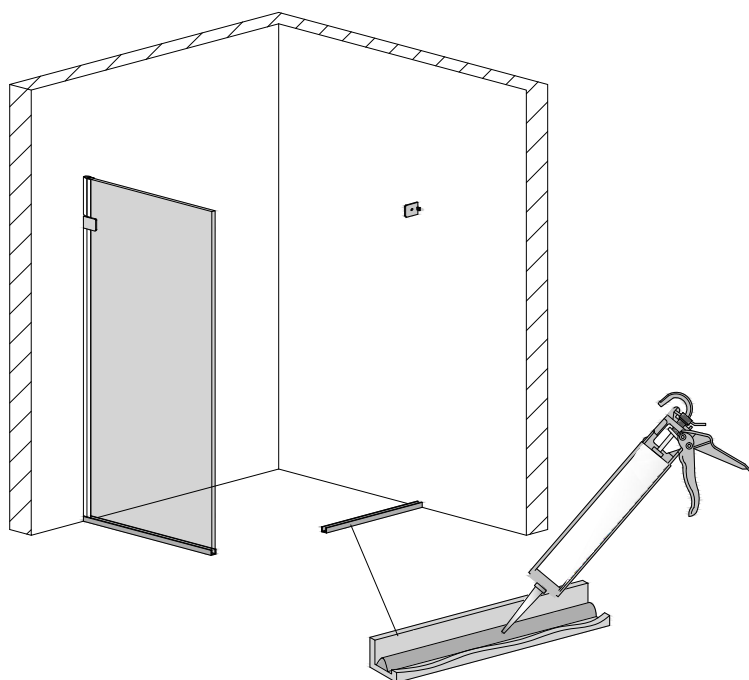

мал. 25  
(вигляд спереду)

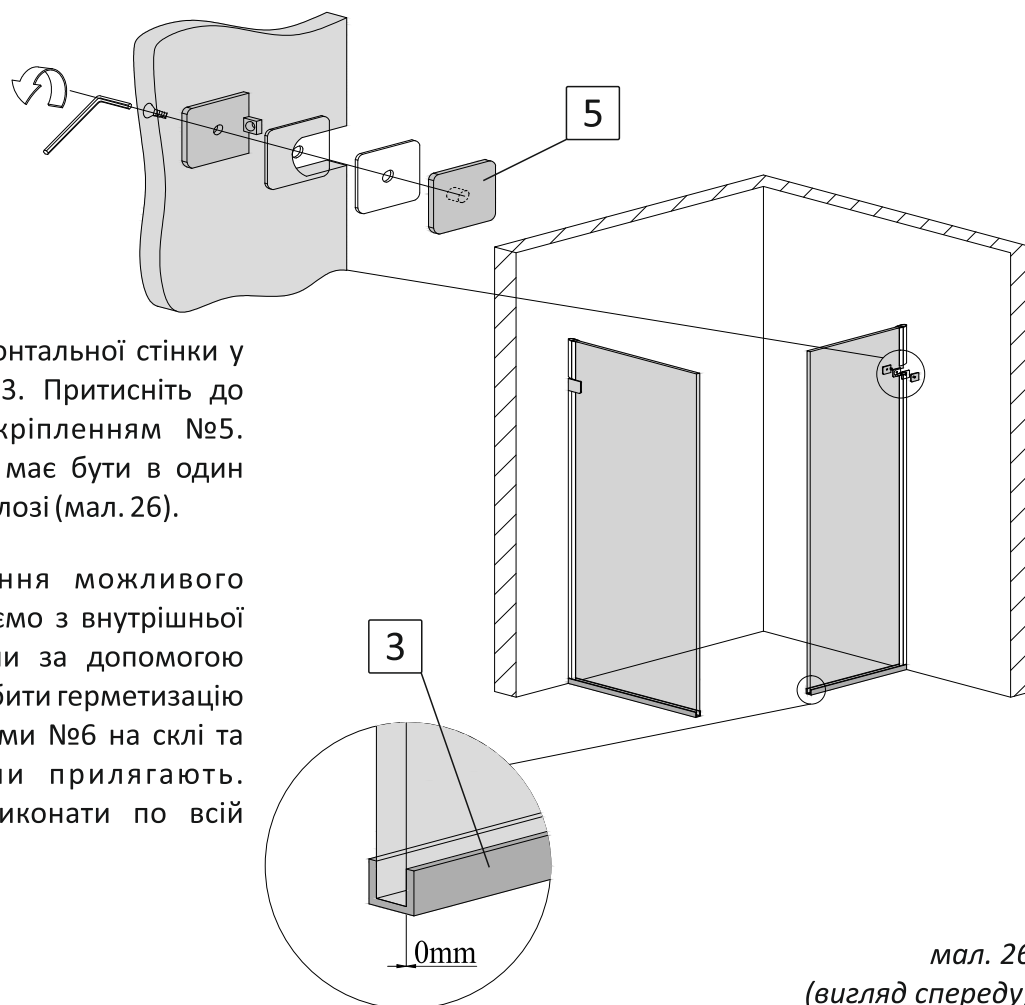

5.4. Вставте скло фронтальної стінки у підлоговий профіль №3. Притисніть до стіни та зафіксуйте кріпленням №5. Зовнішній торець скла має бути в один рівень з профілем на підлозі (мал. 26).

5.5. Для запобігання можливого протікання, рекомендуємо з внутрішньої сторони душової kabіни за допомогою прозорого силікону зробити герметизацію стику між ущільнювачами №6 на склі та стіною до якої вони прилягають. Герметизацію стику виконати по всій висоті душової kabіни.

мал. 26  
(вигляд спереду)

## 5\*. Встановлення фронтальної стінки. (профільна система монтажу)

5.1.\* Профіль на стіну №5 притисніть до стіни та до профіля на підлозі №3. За допомогою рівня забезпечте **виключно вертикальне положення!** Відмітьте його положення на стіні крізь отвори на ньому (мал. 23а\*).

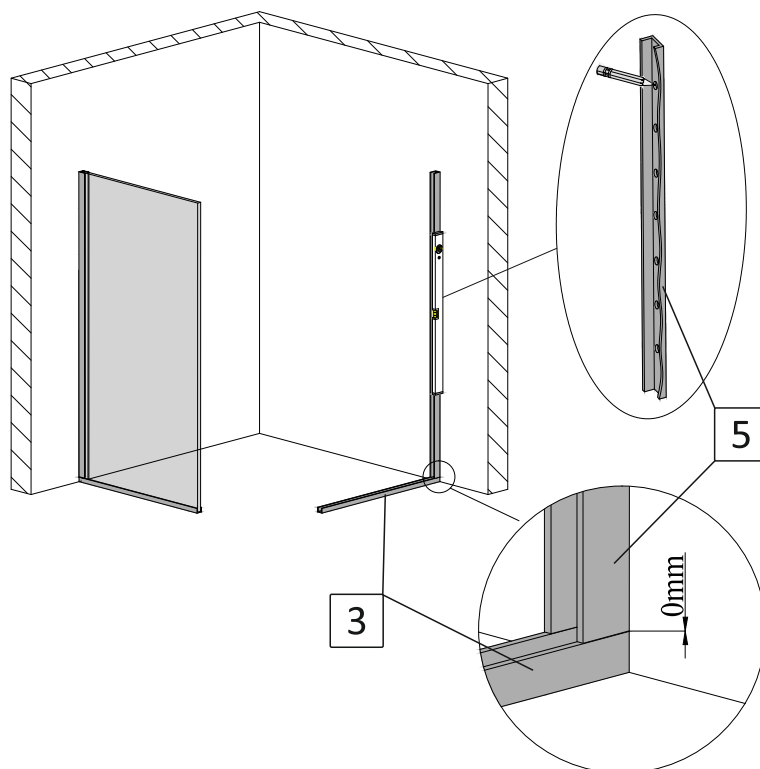

мал. 23а\*  
(вигляд спереду)

5.2.\* Виконайте свердління отворів у стіні діаметром 6мм. Вставте в підготовлені отвори дюбелі №17 (мал. 23б\*).

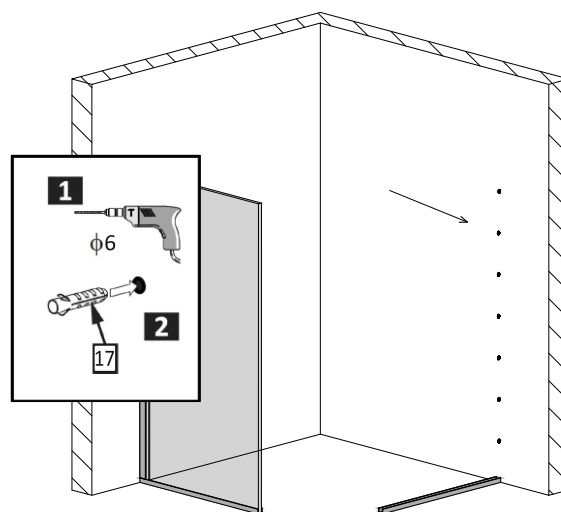

мал. 23б\*  
(вигляд спереду)

5.3.\* Нанесіть на нижню сторону профіля, що прилягає до стіни, прозорий силікон. За допомогою шурупів №18 закріпіть профіль до стіни (мал. 23в\*).

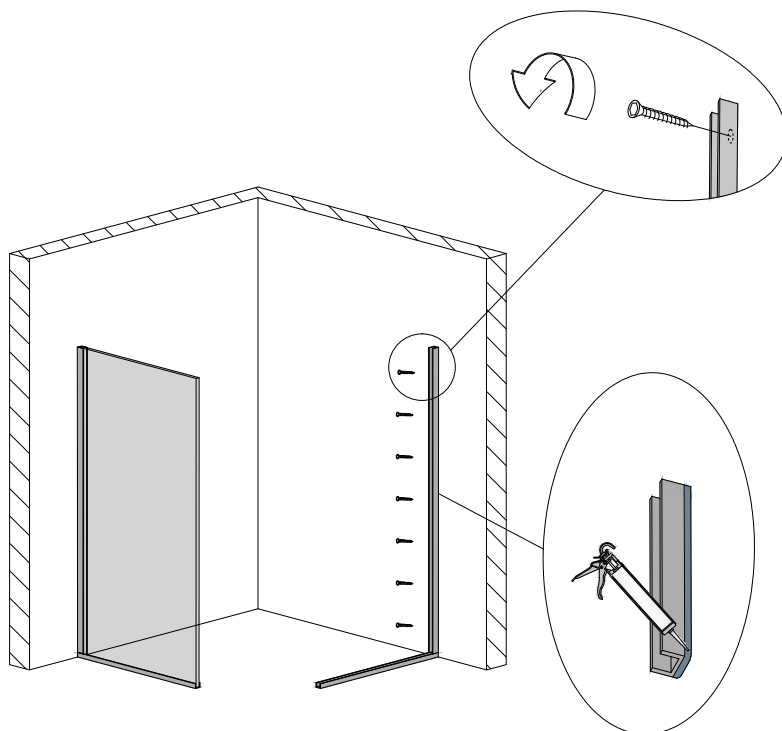

мал. 23в\*  
(вигляд спереду)

5.4.\* Усередину встановлених профілей №3 та №5 нанесіть суцільний шар прозорого силікону. Кількість силікону має бути такою, щоб при встановленні скла у профілі, силікон заповнив усі можливі порожнечі між склом та профілями (мал. 24\*).

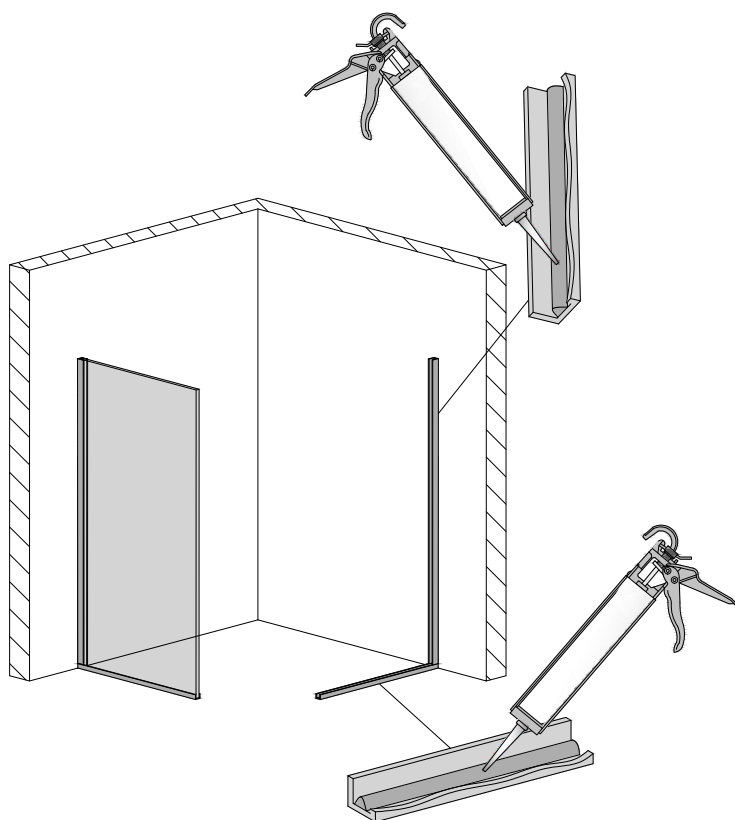

мал. 24\*  
(вигляд спереду)

5.5.\* Вставте скло у профілі №3 та №5. Притисніть до стіни. Зовнішній торець скла має бути в один рівень з профілем на підлозі (мал. 25\*).

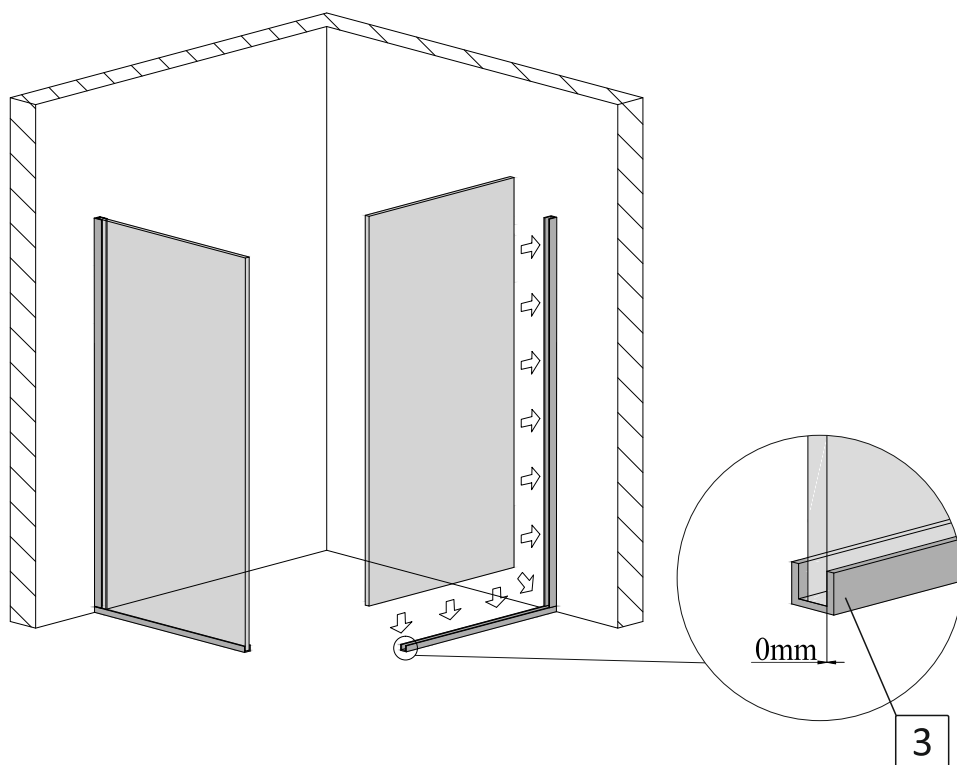

мал. 25\*  
(вигляд спереду)

5.6.\* Надійно зафіксуйте положення скла у профілях ущільнювачем №6 з внутрішньої сторони кабіни по всій довжині профілей (мал. 26\*).

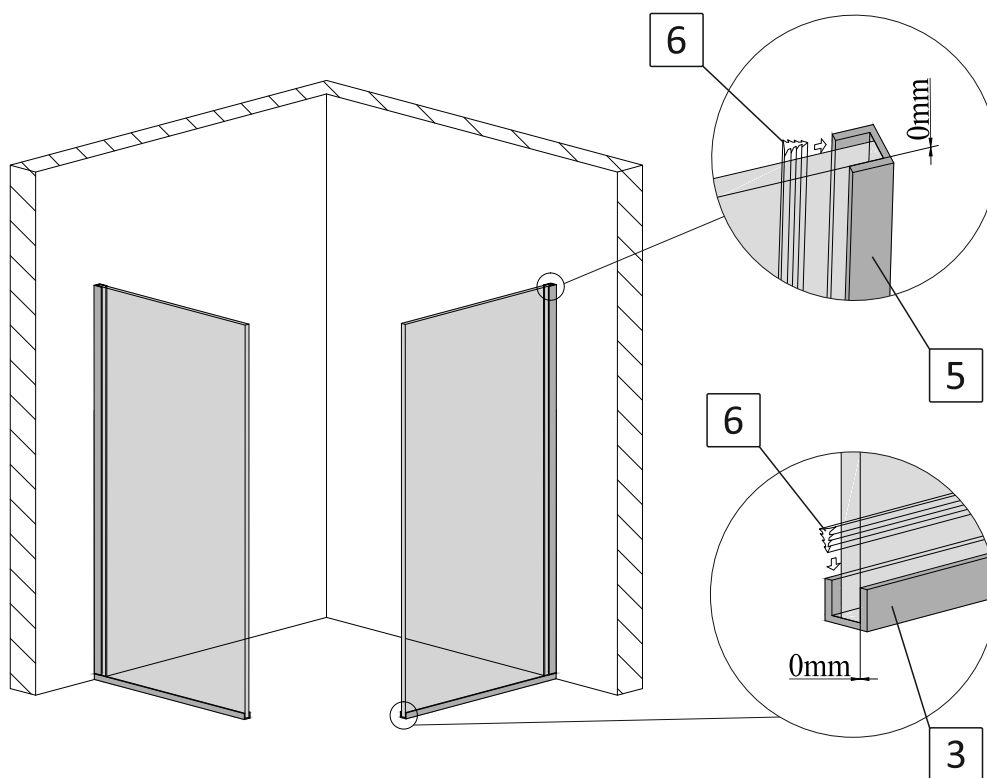

мал. 26\*  
(вигляд спереду)



## 6. Встановлення тримача скла.

### Тримач скла типу «накидний».

6.1. Одягніть на довгий стабілізатор №8 з'єднувач стабілізатора №9, щоб фіксуючі гвинти були зверху (мал. 27-1).

Вставте короткий стабілізатор №8 у з'єднувач стабілізатора №9 та зафіксуйте його за допомогою 6-гранного ключа (мал. 27-2).

Одягніть на довгий та короткий стабілізатор №8 два кріплення скло-стабілізатора №7. Зафіксуйте їх за допомогою 6-гранного ключа таким чином, щоб фіксуючі гвинти попали в отвір у стабілізаторі (мал. 27-3).

**УВАГА!** Завдяки наявності вільного місця усередині кріплення скло-стабілізатора №7 можливе регулювання положення тримача скла +/- 5мм.

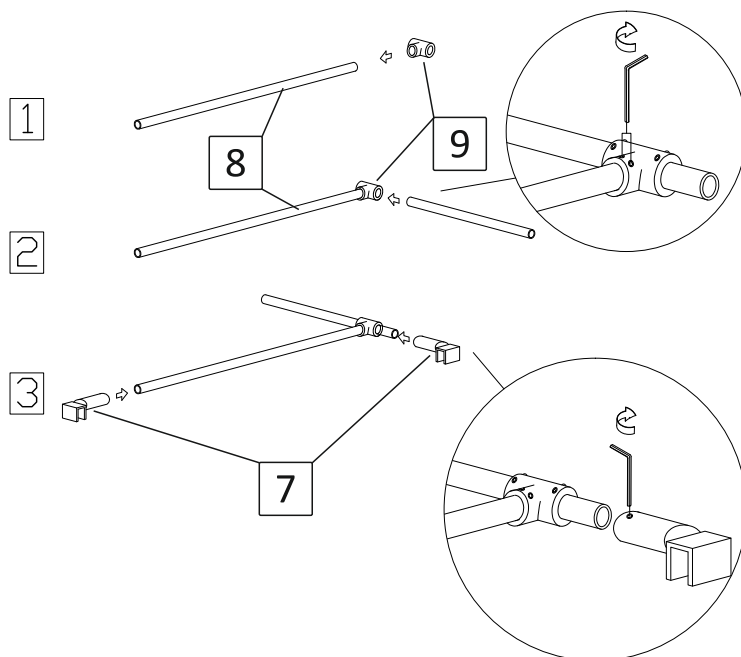

мал. 27

### \*Тримач скла типу «крізь скло».

6.1.\* Просуньте довгу шпильку №11\* усередину довгого стабілізатора №8. Одягніть з'єднувач стабілізатора №9, щоб фіксуючі гвинти були зверху (мал.. 27\*-1).

Закрутіть втулку №12\* на довгій шпильці так, щоб різьба вийшла зі втулки на 1-2мм (мал. 27\*-2).

Просуньте коротку шпильку №11\* усередину короткого стабілізатора №8. Закрутіть втулку №12\* на короткій шпильці так, щоб різьба вийшла зі втулки на 1-2мм. Вставте зібраний елемент у з'єднувач стабілізатора №9, та зафіксуйте його за допомогою 6-гранного ключа (мал. 27\*-2).

Одягніть на виступаючі зі стабілізаторів кінці шпильок шайби №13\* та прокладки, які постачаються у комплекті (мал. 27\*-3).

Зібраний тримач скла типу «крізь скло» має відповідати мал. 27\*-4.

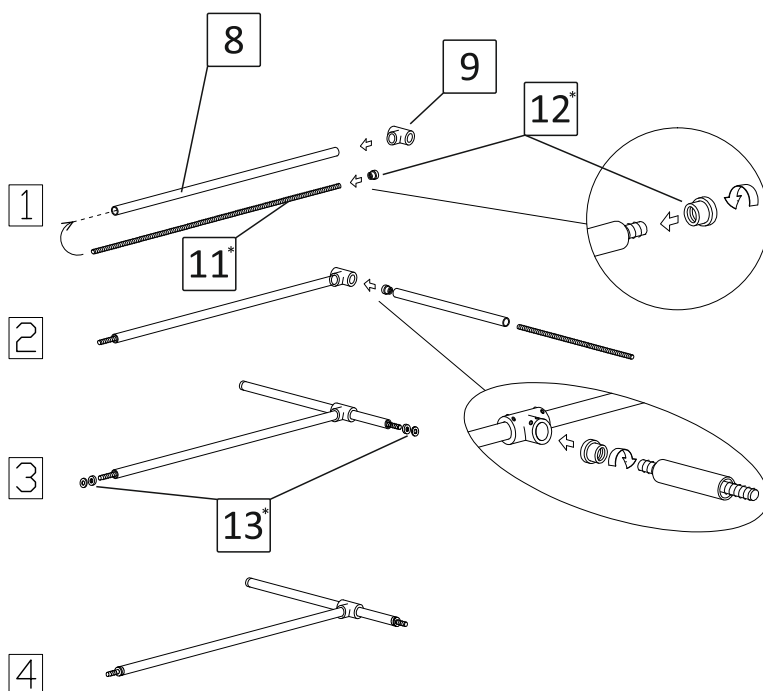

мал. 27\*

6.2. Одягніть зібрану конструкцію на душову кабінку, за допомогою рівня забезпечте **горизонтальне!** положення тримача скла. Відмітьте на стіні розташування центра стабілізатора (мал. 28).

Відставте тримач скла у сторону.

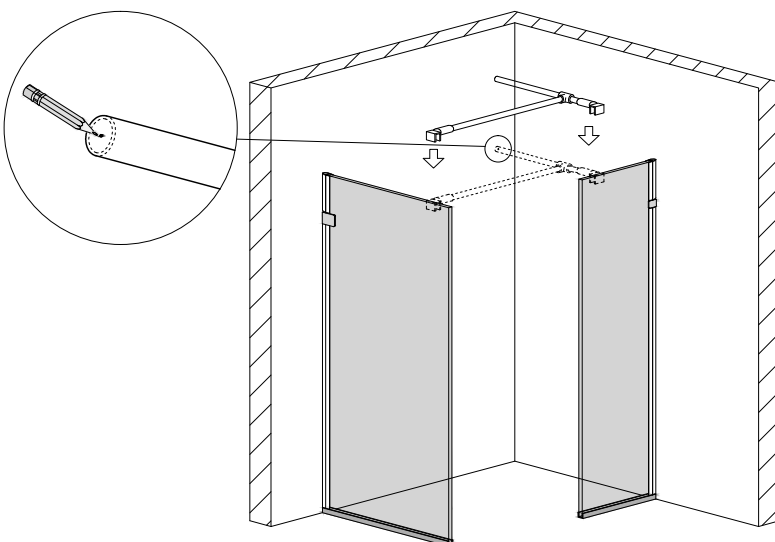

мал. 28  
(вигляд спереду)

6.3. Виконайте свердління отвору у стіні діаметром 8мм. Вставте в отвір дюбель №15 (мал. 29).

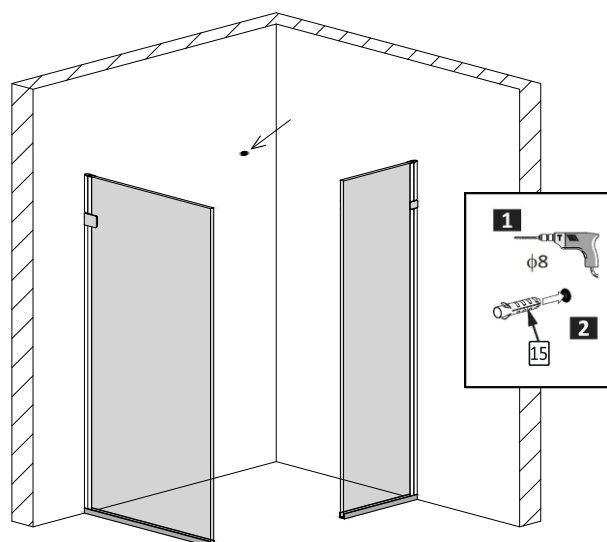

мал. 29  
(вигляд спереду)

6.4. Закріпіть кріплення стіна-стабілізатор №10 до стіни шурупом №16 (мал. 30).

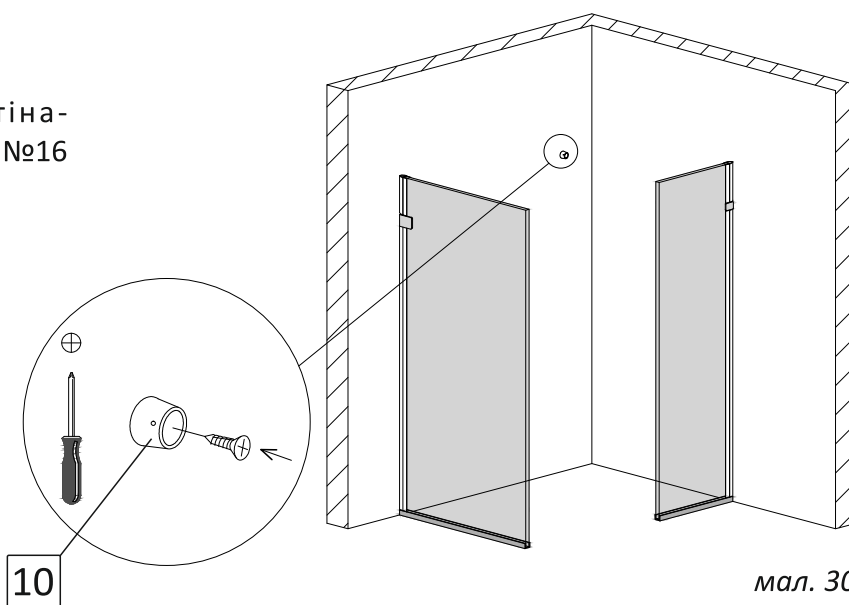

мал. 30  
(вигляд спереду)

6.5. Одягніть тримач скла типу «накидний» у кріплення №10 та зафіксуйте його на склі при допомозі гвинтів у кріпленні скло-стабілізатор №7 (мал. 31).

**УВАГА!** Завдяки наявності вільного місця усередині кріплення стіна-стабілізатор №10 можливе регулювання положення тримача скла +/- 10мм.

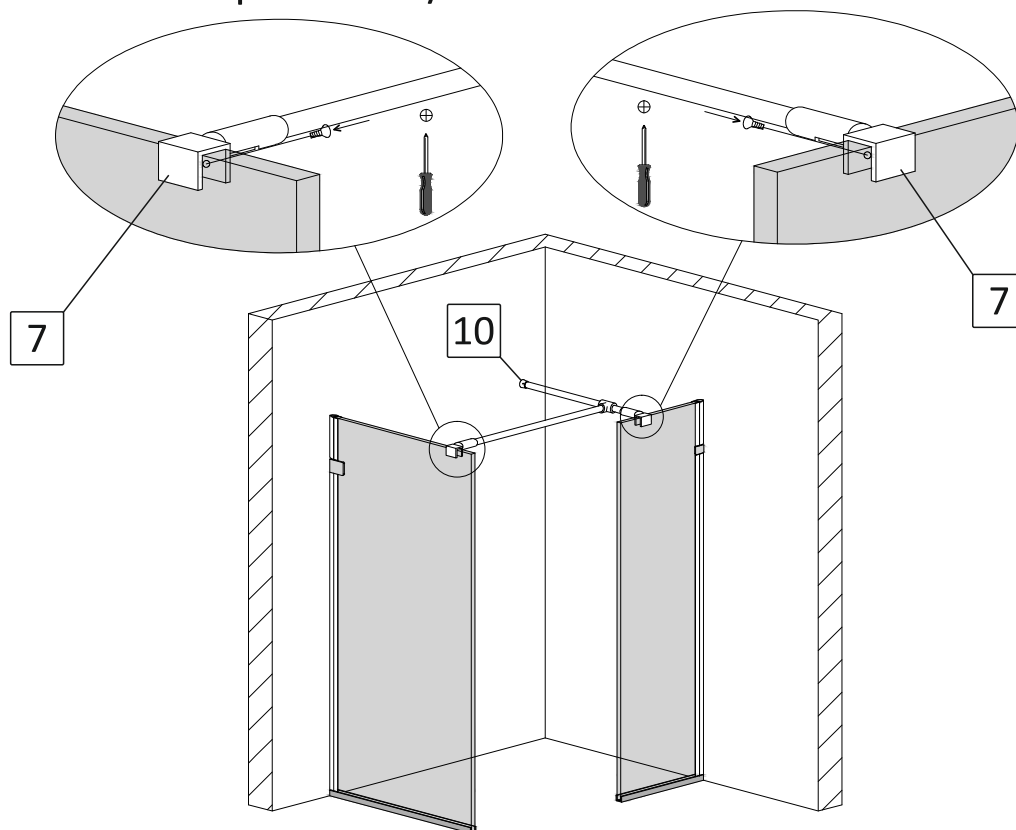

мал. 31  
(вигляд спереду)

6.5.\* Одягніть тримач скла типу «крізь скло» у кріплення №10, просуньте шпильки в отвори на склі, одягніть з лицьової сторони прокладки та зафіксуйте тримач скла заглушками №14\*, міцно закрутивши їх (мал. 31\*).

**УВАГА!** Завдяки наявності вільного місця усередині кріплення стіна-стабілізатор №10 можливе регулювання положення тримача скла +/- 10мм.

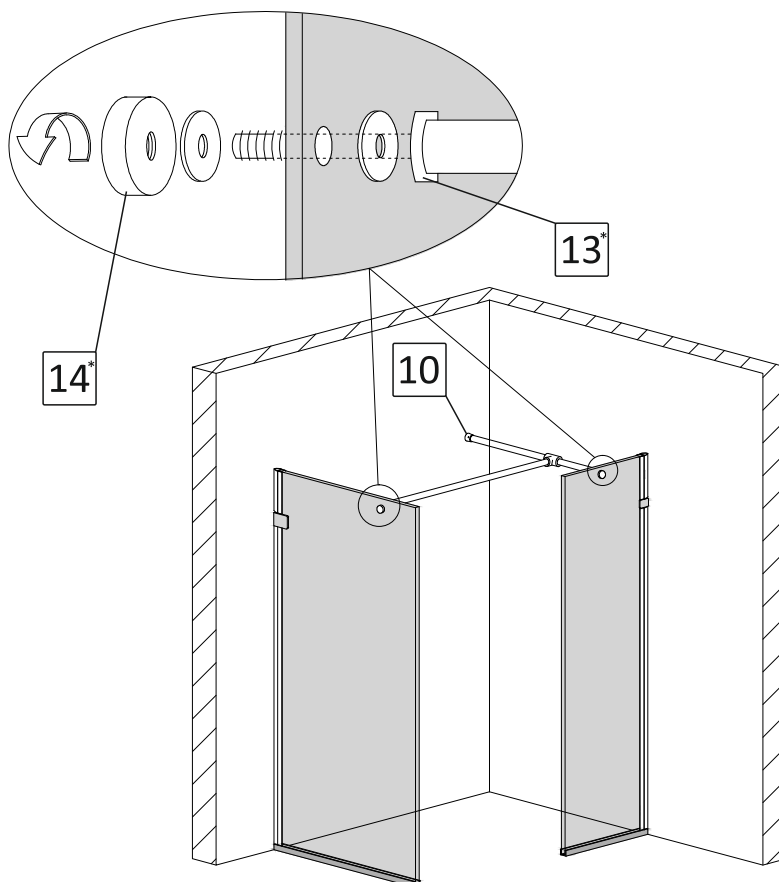

мал. 31\*  
(вигляд спереду)

6.6. Вирівняйте по вертикалі положення стінок душової kabіни та зафіксуйте його тримачем скла за допомогою 6-гранників. За необхідністю регулювання, послабте кріплення, проведіть регулювання, затягніть кріплення (мал. 32).

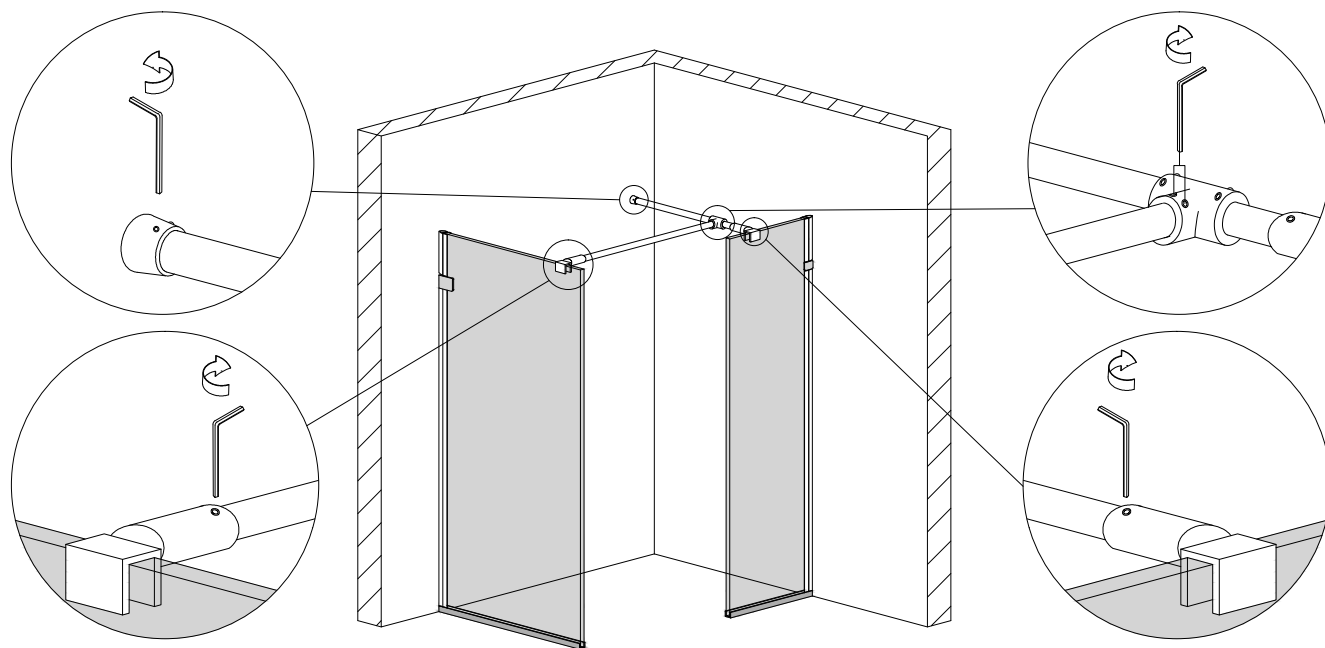

мал. 32  
(вигляд спереду)

6.7. Користуватися душовою перегородкою можна через 12 годин після закінчення монтувальних робіт.

## Гарантійний талон

Виробник ТМ Liberta надає гарантію на вироби у відповідності до нижче перерахованих принципів та встановлених Законом умов. Гарантія діє лише у випадку надання правильно заповненого гарантійного талону. Інсталяція виробу повинна проводитися згідно вказівок, вказаних у інструкції з монтажу та будівельної підготовки. Гарантія, яку надає виробник на основі чинного Цивільного Кодексу, надає покупцю право на безкоштовне усунення дефекту виробу, який він придбав.

Право відповідальності за дефект, на який розповсюджується гарантія не визнається у випадку, якщо покупець звернувся після закінчення гарантійного терміну. Якщо ж рекламація визнана, гарантійний термін продовжується на період оформлення рекламації. Покупець зобов'язаний звернутися за гарантією в магазин, що вказаний у гарантійному талоні або на сайт [www.liberta.ua](http://www.liberta.ua)

Задля власних інтересів наполягайте на повному заповненні гарантійного талону в місці придбання товару!

### **Гарантія не розповсюджується на:**

- дефекти виявлені на змонтованому товарі;
- дефекти, отримані під час транспортування або невідповідного способу зберігання;
- частини, які природно зношуються на протязі строку експлуатації (втулки, ролики, ручки, ущільнювачі та інше);
- дефекти, спричинені неправильною інсталяцією, яка не відповідає будівельній підготовці та вказівкам у інструкції по монтажу;
- дефекти що виникли у зв'язку з неправильним використанням та доглядом;
- знос виробу при інтенсивному використанні;
- механічні або інші пошкодження виробу, пов'язані з непередбачуваними ситуаціями (наприклад пожежа, землетрус та інше);
- дефекти, що виникли при використанні виробу за межами ванної кімнати в неприйнятних або екстремальних умовах (наприклад в сауні та інше);
- дефекти, що виникли внаслідок самостійної зміни конструкції покупцем або іншими особами після купівлі виробу.

### **Вимоги:**

Гарантійний талон та товарний чек дбайливо зберігайте протягом усього терміну дії гарантії. При оформленні рекламації від Вас обов'язково вимагатимуть оригінали вищеперерахованих документів!

### **Гарантійний термін:**

Гарантійний термін починається з дати купівлі виробу покупцем, зазначеної у гарантійному талоні.

**ПАСПОРТ**  
на виріб ТМ Liberta

Виріб: \_\_\_\_\_

Модель: \_\_\_\_\_

Номер замовлення: \_\_\_\_\_

Виробник: ТМ Liberta

Країна виробництва: Україна

Дата виробництва: «\_\_\_» \_\_\_\_\_ 201\_ року

**Гарантійні зобов'язання:** при виконанні правил зберігання та експлуатації.

**Гарантія:** \_\_\_\_\_ місяців з дня продажу.

Штамп виробника: \_\_\_\_\_

**ГАРАНТІЙНИЙ ТАЛОН**  
Фірма продавець

Назва організації: \_\_\_\_\_

Адреса: \_\_\_\_\_

Телефон: \_\_\_\_\_

ПІБ продавця: \_\_\_\_\_

Дата продажу: «\_\_\_» \_\_\_\_\_ 201\_ року

Виріб отриманий у повному комплекті з Інструкцією по експлуатації.  
З умовами гарантійного обслуговування ознайомлений та згоден.

\_\_\_\_\_ Підпис \_\_\_\_\_ ПІБ Покупець

\_\_\_\_\_ Підпис \_\_\_\_\_ ПІБ Продавець

Штамп фірми продавця